

CAT®

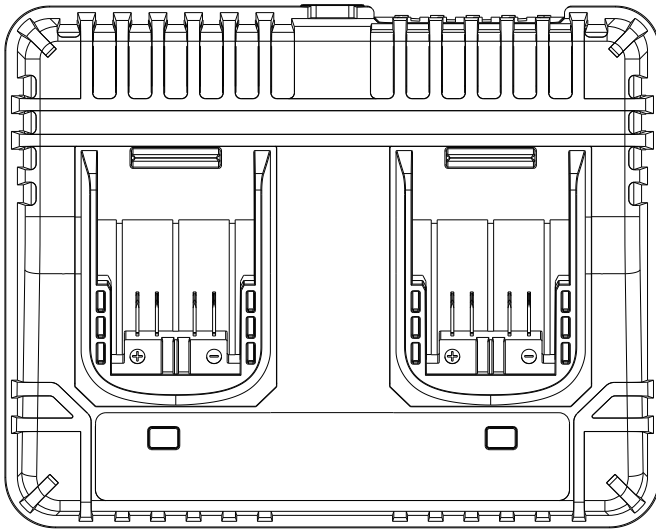

18V

DXC42



EN	Charger	DK	Opladningsaggregat
DE	Ladegerät	PL	Ładowarki
FR	Chargeur	BG	Зарядно устройство за батерии
IT	Caricabatteria	HU	Töltőkészülék
ES	Cargador	RO	Încărcător
NL	lader	CZ	Nabíječka akumulátorů
PT	Carregador	SK	Nabíjačka batérií
SV	Laddningsaggregat	SL	Polnilnik akumulatorjev
FIN	Latauslaite	TR	Şarj cihazı
NOR	Ladeapparat	AR	شاحن بطارية

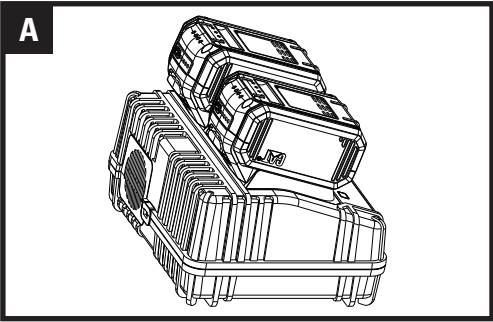
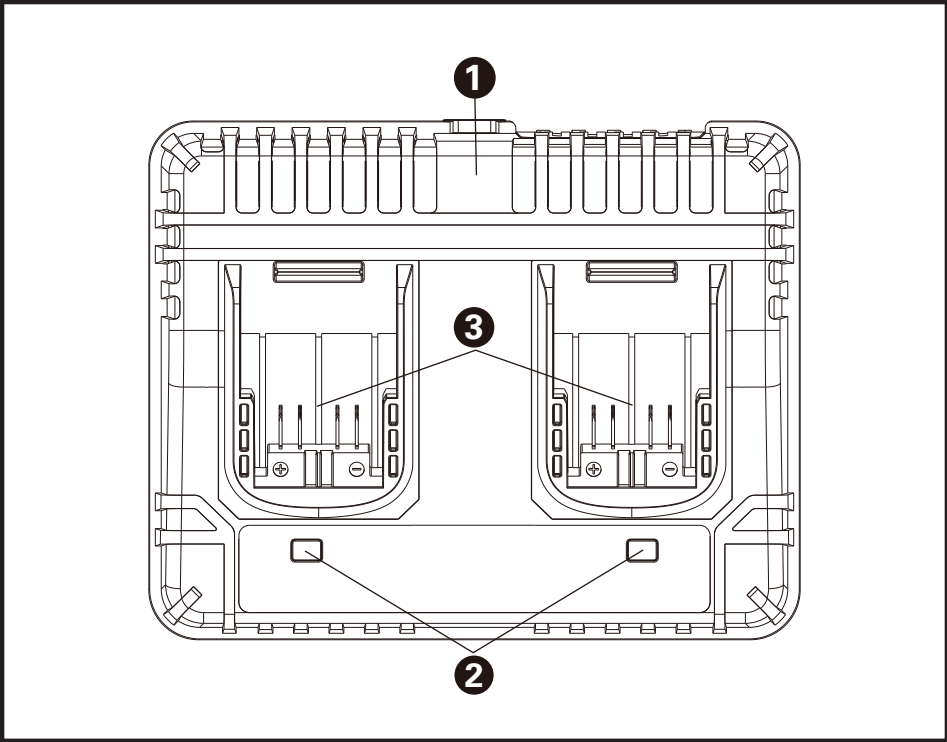

Users can view the electronic instructions at www.catpowertools.com

PRODUCT SAFETY

GENERAL SAFETY WARNINGS

 **WARNING! Read all safety warnings and all instructions.** Failure to follow the warnings and instructions may result in electric shock, fire and/or serious injury.

Save all warnings and instructions for future reference.

This appliance can be used by children aged from 8 years and above and persons with reduced physical, sensory or mental capabilities or lack of experience and knowledge if they have been given supervision or instruction concerning use of the appliance in a safe way and understand the hazards involved. Children shall not play with the appliance. Cleaning and user maintenance shall not be made by children without supervision.

If the supply cord is damaged, it must be replaced by the manufacturer, its service agent or similarly qualified persons in order to avoid a hazard.

ADDITIONAL SAFETY INSTRUCTIONS FOR YOUR BATTERY CHARGER

1. Before charging, read the instructions.
2. Do not charge a leaking battery.
3. Do not use chargers for works other than those for which they are designed. The appliance is not to be used by persons (including children) with reduced physical, sensory or mental capabilities, or lack of experience and knowledge, unless they have been given supervision or instruction.
4. Before charging, ensure your charger is matching the local AC supply.
5. For indoor use, or do not expose to rain.
6. The charging device must be protected from moisture.
7. Do not use the charging device outdoors.
8. Do not short out the contacts of battery or charger.
9. Respect the polarity "+/-" when charging.
10. Do not open the unit and keep it out of the reach of children.
11. Do not charge the batteries of other manufactures or ill-suited models.
12. Ensure that the connection between the battery charger and battery is correctly positioned.
13. Keep battery charger's slots free of foreign objects and protect against dirt and humidity. Store in a dry and frost-free place. Children being supervised not to play with the appliance.
14. When charging batteries, ensure that the battery charger is in a well-ventilated area and away from inflammable materials. Batteries can get hot during charging. Do not overcharge any batteries. Ensure that batteries and chargers are not left unsupervised during charging.
15. This appliance can be used by children aged from 8 years and above and persons with reduced physical, sensory or mental capabilities or lack of experience and knowledge if they have been given supervision or instruction concerning use of the appliance in a safe way and understand the hazards involved.
16. Cleaning and user maintenance shall not be made by

children without supervision.

17. Do not recharge non-rechargeable batteries, as they can overheat and break.
18. No action needed from users to shift the product between 50 and 60Hz, product can adapt itself for both 50 and 60Hz.
19. Longer life and better performance can be obtained if the battery pack is charged when the air temperature is between 18°C and 24°C. Do not charge the battery pack in air temperatures below 0°C, or above 40°C. This is important as it can prevent serious damage to the battery pack.
20. Charge only battery pack of the same model provided by Cat® and of models recommended by Cat®.

SYMBOLS



Read the operator's manual.



Warning



For indoor use only



Fuse



Double insulation



Positive terminal



Negative terminal





Waste electrical products must not be disposed of with household waste. Please recycle where facilities exist. Check with your local authorities or retailer for recycling advice.

COMPONENT LIST

1. CHARGER
2. CHARGE INDICATOR LIGHT
3. DUAL CHARGING PORT

TECHNICAL DATA

Charger voltage		100-240V~50/60Hz, 105W		
Output1 voltage		20V  , 4A Max.		
Output2 voltage				
Charging current	DXB2	4A Total		
	DXB4			
	GXB5			
Charge battery		Li-Ion		
Battery capacity		2.0Ah (DXB2)	4.0Ah (DXB4)	5.0Ah (GXB5)
Charging time	for 1 battery	30mins	1hr	75mins
	for 2 batteries	1hr	2hrs	2.5hrs
Protection class		 /II		
Machine weight		0.4kg		

For the technical data of the types, the number of cells and the rated capacity of the batteries that can be charged, please refer the nameplate of the battery pack supplied by Cat®.

CHARGING INSTRUCTIONS

 **NOTE:** Before using the tool, read the instruction book carefully.

1. CHARGING YOUR BATTERY PACK (NOT SUPPLIED)

 **WARNING:** The charger and battery pack are specifically designed to work together so do not attempt to use any other devices. Never insert or allow metallic objects into your charger or battery pack connections because an electrical failure and hazard will occur

2. BEFORE USING YOUR CORDLESS TOOL

Your battery pack is UNCHARGED and you must charge once before use.

3. HOW TO CHARGE YOUR BATTERY (NOT SUPPLIED) (SEE FIG. A) - CHARGING PROCEDURE











- 1) Plug the charger into an appropriate outlet. The light will be green.
- 2) Slide the battery pack into the charger, the light will turn to red to indicate the charging process has started.
- 3) When charging is completed, the light will turn to green. The pack is now fully charged, unplug the charger and remove the battery pack.

 **WARNING:** When battery charge runs out after continuous use or exposure to direct sunlight or heat, allow time for the battery to cool down before re-charging to achieve the full charge.

- CHARGING INDICATOR

This charger is designed to detect some problems that can arise with battery packs. Indicator lights indicate problems (see table below). If this occurs, insert a new battery pack to determine if the charger is OK. If the new battery charges correctly, then the original pack is defective and should be returned to a service

center or recycling service center. If the new battery pack displays the same problem as the original Battery Pack, have the charger tested at an authorized service center.

LIGHT	ON/OFF FLASH	STATUS
Green on 		Charger plug in, live (No battery inserted)
Red on 		Charging
Green on 		Fully charged
Green flash 		Hot/Cold Delay
Red flash 		Defective Battery

- BATTERY TEMPERATURE PROTECTION

This charger has a battery temperature protection feature. When the charger detects a battery pack that is too hot or cold (the light will be green and flash), it automatically activates the protection circuit, and suspends charging until the battery pack has reached the correct temperature. The charging process will then automatically begin (the light will be red). This feature ensures maximum battery life.

- DEFECTIVE BATTERY PACKS

This charger will detect a defective battery pack. When a defective battery pack is inserted into the charger, the charger will try to repair it. This process will last about 30 mins (the light will be red). If the repair is successful, the charger will

automatically begin to charge the battery pack to the highest capacity possible (the light will be red). If the light becomes red and flash, the battery pack is dead.

IMPORTANT CHARGING NOTES

1. For a new battery or a battery that has been in storage for sometime, please recharge the battery before use. If you want to store the battery for a long time, please fully charge the battery pack to ensure maximum battery life.
2. Longer life and better performance can be obtained if the battery pack is charged when the air temperature is between 18°C and 24°C. Do not charge the battery pack in air temperatures below 0°C, or above 40°C.
* If the GXB5 Graphene battery is used, it also can be charged in an environment of -25°C -0°C . This is important as it can prevent serious damage to the battery pack.
3. Never freeze your charger or immerse charger in water or any other liquid.
4. When the battery pack fails to produce sufficient power on jobs that were previously done easily, please recharge you battery, do not continue to use under this condition. You may charge a partially used pack whenever you desire with no adverse affect on the battery pack.
5. When charging it is normal that the charger and battery pack may become warm to touch.
6. If the battery pack does not charge properly:
 - Check current at power outlet by plugging in another appliance.
 - Plug and unplug to check whether the charger is ok
 - Check whether the battery has been damaged
 - Move the charger and battery pack to a location where the surrounding air temperature is approximately 18°C -24°C.
 - If the charging problem persists, take the tool, battery pack and charger to an authorized service center.
 - Under certain conditions, when the charger is plugged into the power supply, the exposed charging contacts inside the charger can be shorted by foreign material. Foreign materials of a conductive nature such as metallic particles should be kept away from charger cavities. Always unplug the charger from the power supply when there is no battery pack in the charger or before attempting to clean.

TROUBLESHOOTING

1. I CANNOT FIT THE BATTERY INTO THE BATTERY CHARGER. WHY?

- a) Check if the charger and the battery pack are specifically designed for working together.
- b) The battery can be inserted into the charger only in one direction. Turn the battery around until it can be inserted into the slot, the indicator light should be red when the battery is charging.

2. REASONS FOR DIFFERENT CHARGING TIMES

The charging time can be affected by many reasons which are not defects in your product.

- a) If the battery pack is only partly discharged it may be re-charged in less than rated charging time.
- b) If the battery pack and ambient temperature are very cold/ hot, it may take longer to re-charge. Please find an appropriate environment with proper air temperature to start charging.
- c) If the battery pack is very hot, remove battery pack from

the charger and allow battery pack to cool first to ambient temperature and then recharging can be started.

MAINTENANCE

Remove the plug from the socket before carrying out any adjustment, servicing or maintenance.

Your tool requires no additional lubrication or maintenance. Never use water or chemical cleaners to clean your tool. Wipe clean with a dry cloth. Always store your tool in a dry place.

If the supply cord is damaged, it must be replaced by the manufacturer, its service agent or similarly qualified persons in order to avoid a hazard.

ENVIRONMENTAL PROTECTION

 Waste electrical products must not be disposed of with household waste. Please recycle where facilities exist. Check with your local authorities or retailer for recycling advice.

PLUG REPLACEMENT (ONLY FOR REWIRABLE PLUG OF UK & IRELAND)

If you need to replace the fitted plug then follow the instructions below.

IMPORTANT

The wires in the mains lead are colored in accordance with the following code:

Blue = Neutral

Brown = Live

As the colors of the wires in the mains lead of this appliance may not correspond with the colored markings identifying the terminals in your plug, proceed as follows. The wire which is colored blue must be connected to the terminal which is marked with N. The wire which is colored brown must be connected to the terminal which is marked with L.

Warning!

Never connect live or neutral wires to the earth terminal of the plug. Only fit an approved BS1363/A plug and the correct rated current fuse which is used in the plug.

Note: If a moulded plug is fitted and has to be removed take great care in disposing of the plug and severed cable, it must be destroyed to prevent engaging into a socket.

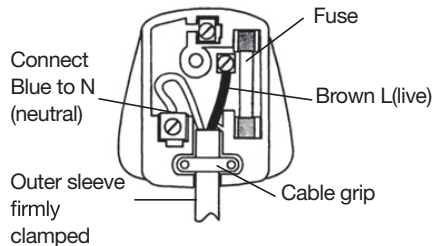

EC DECLARATION OF CONFORMITY

We,
POSITEC Germany GmbH
Postfach 32 02 16, 50796 Cologne, Germany

Declare that the product
Description: **Battery Charger**
Type: **DXC42**

Complies with the following Directives,
2014/35/EU, 2014/30/EU, 2011/65/EU&(EU)2015/863

Standards conform to

EN 60335-1,
EN 60335-2-29,
EN 62233,
EN 55014-1,
EN 55014-2,
EN IEC 61000-3-2,
EN 61000-3-3



EN 2023/05/30
Allen Ding
Deputy Chief Engineer, Testing & Certification
Positec Technology (China) Co., Ltd
18, Dongwang Road, Suzhou Industrial
Park, Jiangsu 215123, P. R. China

Die elektronischen Anleitungen sind abrufbar unter www.catpowertools.com

PRODUKTSICHERHEIT ALLGEMEINE SICHERHEITSHINWEISE



WARNUNG! Lesen Sie alle Sicherheitshinweise und Anweisungen. Eine Missachtung der nachstehenden Hinweise kann einen Stromschlag, Feuer und/oder Verletzungen nach sich ziehen.

Bewahren Sie alle Sicherheitshinweise und Anweisungen für die Zukunft auf.

Dieses Gerät kann von Kindern ab 8 Jahren und Personen mit verringerten physischen, sensorischen oder mentalen Fähigkeiten bzw. Mangel an Erfahrung oder Kenntnis verwendet werden, wenn sie von einer Person beaufsichtigt oder bezüglich des Gebrauchs des Gerätes in einer sicheren Umgebung unterwiesen werden und die damit verbundenen Gefahren verstehen. Kinder sollten mit dem Gerät nicht spielen und Reinigungs- und Wartungsarbeiten nur unter Aufsicht durchführen.

Falls das Netzkabel beschädigt sein sollte, muss es vom Hersteller, einem seiner Service-Beauftragten oder einer ähnlich qualifizierten Person instandgesetzt werden, damit es nicht zu Gefährdungen kommt.

ZUSÄTZLICHE SICHERHEITSHINWEISE FÜR IHR LADEGERÄT

1. Vor dem Aufladen bitte die Bedienungsanleitung lesen.
2. Laden Sie einen ausgelaufenen Akku nicht auf.
3. Benutzen Sie Ladegerät nicht für Zwecke, für die sie nicht gedacht sind. Dieses Gerät ist nicht für die Verwendung durch Personen (einschließlich Kinder) mit eingeschränkten körperlichen, sensorischen oder geistigen Fähigkeiten oder mangelnder Erfahrung und Wissen vorgesehen, es sei denn, sie wurden in Bezug auf die Verwendung des Geräts beaufsichtigt oder angewiesen.
4. Schließen Sie das Ladegerät nur an den Netzstrom an.
5. Nicht im Freien verwenden, vor Regen und Feuchtigkeit schützen.
6. Das Ladegerät muss vor Nässe geschützt sein.
7. Verwenden Sie das Ladegerät nicht im Freien.
8. Schließen Sie die Kontakte des Akkus oder des Ladegeräts nicht kurz.
9. Achten Sie beim Laden auf die Polarität "+/-".
10. Öffnen Sie das Gerät nicht und halten Sie es von Kindern entfernt.
11. Laden Sie keine Akkus anderer Hersteller.
12. Vergewissern Sie sich, dass die Verbindung zwischen dem Ladegerät und dem Akku korrekt positioniert ist.
13. Halten Sie die Öffnungen im Ladegerät frei von fremden Objekten und schützen Sie sie vor Verschmutzung und Nässe. Bewahren Sie das Gerät trocken und frostfrei auf. Kinder sollten beaufsichtigt werden, damit sie nicht mit dem Gerät spielen.
14. Achten Sie darauf, dass das Laden von Akkus an einem gut gelüfteten Ort und nicht in der Nähe einer brennbaren

Umgebung geschieht. Akkus erhitzen sich beim Laden. Sie dürfen nicht überladen werden. Sorgen Sie dafür, dass Akku und Ladegerät beim Aufladen nicht unbeaufsichtigt sind.

15. Dieses Gerät kann von Kindern ab 8 Jahren und Personen mit verringerten physischen, sensorischen oder mentalen Fähigkeiten bzw. Mangel an Erfahrung oder Kenntnis verwendet werden, wenn sie von einer Person beaufsichtigt oder bezüglich des Gebrauchs des Gerätes in einer sicheren Umgebung unterwiesen werden und die damit verbundenen Gefahren verstehen.
16. Kinder sollten mit dem Gerät nicht spielen und Reinigungs- und Wartungsarbeiten nur unter Aufsicht durchführen.
17. Laden Sie keine nicht-aufladbaren Akkus auf, da diese überhitzen und aufbrechen können.
18. Keine Maßnahmen seitens der Benutzer erforderlich, um das Produkt zwischen 50 und 60 Hz zu verschieben, das Produkt kann sich sowohl für 50 als auch für 60 Hz anpassen.
19. Eine längere Lebenszeit und eine bessere Leistung erreicht man, wenn der Akku bei einer Lufttemperatur zwischen 18°C und 24°C aufgeladen wird. Laden Sie den Akku nicht bei Lufttemperaturen unter 0°C oder über 40°C. Achten Sie darauf, um eine starke Beschädigung des Akkus zu vermeiden.
20. Laden Sie nur ein Akkupack, welches dasselbe Modell wie das von Cat® bereitgestellte ist oder von Cat® empfohlen wird.

SYMBOLLE



Bedienungsanleitung lesen.



Warnung



Nicht im Freien verwenden



Sicherung



Schutzisolation



Positiver Anschluss



Negativer Anschluss



Elektroprodukte dürfen nicht mit dem normalen Haushaltsmüll entsorgt werden, sondern sollten nach Möglichkeit zu einer Recyclingstelle gebracht werden. Ihre zuständigen Behörden oder Ihr Fachhändler geben Ihnen hierzu gerne Auskunft.

KOMPONENTEN

1. LADEGERÄT
2. LADESTATUSANZEIGE
3. ZWEI LADEANSCHLÜSSE

TECHNISCHE DATEN

Ladespannung		100-240V~50/60Hz ,105W		
Nennspannung 1		20V , 4A Max.		
Nennspannung 2				
Ladestrom	DXB2	4A Gesamt		
	DXB4			
	GXB5			
Akku		Li-Ion		
Akkukapazität		2.0Ah (DXB2)	4.0Ah (DXB4)	5.0Ah (GXB5)
Ladezeit	für 1 Akku	30mins	1hr	75mins
	für 2 Batterien	1hr	2hrs	2.5hrs
Schutzisolation		/II		
Gewicht		0.4kg		

Für die technischen Daten des Typs, die Anzahl der Zellen und die Nennleistung der Akkus, die aufgeladen werden können, prüfen Sie bitte das Typenschild auf dem von Cat[®] mitgelieferten Akku-Pack.

DE

LADEHINWEISE



HINWEIS: Lesen Sie das Handbuch vor Inbetriebnahme des Werkzeuges sorgfältig durch.

1. LADEN DES AKKUS (NICHT LIEFERBAR)

! WARNUNG: Das Ladegerät und der Akku sind aufeinander abgestimmt und sollten nur gemeinsam verwendet werden. Versuchen Sie nicht, andere Geräte oder Akkus zu verwenden. Achten Sie darauf, dass keine Metallteile o. ä. die Anschlüsse des Ladegeräts oder des Akkus berühren; andernfalls kann es zu einem gefährlichen Kurzschluss kommen.

2. VOR VERWENDUNG IHRES AKKUWERKZEUGS

Der Akku ist NICHT GELADEN und muss vor dem ersten Gebrauch aufgeladen werden.

3. WIEDERAUFLADEN DER AKKUS (NICHT LIEFERBAR) (SIEHE ABB. A)

- LADEN DES AKKUS

- 1) Stecken Sie das Ladegerät in eine geeignete Steckdose. Das Licht leuchtet grün.
- 2) Bringen Sie das Akkupack in das Ladegerät, das Licht zeigt mit rot an, dass der Ladevorgang beginnt.
- 3) Nach Abschluss des Ladevorgangs leuchtet das Licht grün. Das Akkupack ist nun voll aufgeladen. Trennen Sie das Ladegerät und entfernen Sie das Akkupack.

! WARNUNG: Falls die Ladekapazität aufgrund langer Benutzung oder direkter Sonneneinstrahlung oder Hitze zur Neige geht, lassen Sie den Akku vor dem Wiederaufladen ausreichend abkühlen, damit die volle Ladung erreicht werden kann.

- LADE-ANZEIGEN

Dieses Ladegerät wurde konzipiert, um Probleme von

Batteriepacks zu erkennen. Die Anzeigelichter zeigen Probleme an (siehe Tabelle unten). Falls dies auftreten sollte, legen Sie ein neues Batteriepack ein um herauszufinden, ob das Ladegerät funktionsfähig ist. Wenn die neue Batterie richtig lädt, so ist das alte Batteriepack defekt und sollte an ein Service- oder Recycling-Center zurückgegeben werden. Wenn das neue Batteriepack das gleiche Problem wie das ursprüngliche Batteriepack aufweist, lassen Sie das Ladegerät in einem autorisierten Service-Center überprüfen.

Licht	An/blinkt	Status
Grün an		Ladegerät eingesteckt, aufgeladen (keine Batterie eingelegt)
Rot an		Lädt
Grün an		Ladevorgang abgeschlossen
Grün blinkt		Heiß/kalt Verzögerung
Rot blinkt		Defekter Akku

- BATTERY TEMPERATURE PROTECTION

Dieses Ladegerät verfügt über einen integrierten Übertemperaturschutz. Wenn das Ladegerät ein Akkupack erkennt, das zu heiß oder zu kalt ist (das Licht ist grün blinkt), wird automatisch der Schutzkreis aktiviert und der Ladevorgang ausgesetzt, bis das Akkupack die korrekte Temperatur erreicht hat. Der Ladevorgang beginnt dann automatisch (das Licht wird rot sein). Diese Funktion gewährleistet maximale Lebensdauer der Batterie.

- DEFEKTER BATTERIEPACKS

Dieses Ladegerät entdeckt defekter Batteriepacks. Wenn ein defekter Batteriepack in das Ladegerät eingelegt wird, versucht das Ladegerät dieses zu reparieren. Dieser Vorgang dauert etwa 30 Minuten (das Licht wird rot sein). Nach dem Abschluss der Reparatur beginnt automatisch der Ladevorgang bis zur höchstmöglichen Kapazität (das Licht wird rot sein). Wenn die LED dauerhaft rot leuchtet, ist das Akkupack nicht mehr gebrauchsfähig.

WICHTIGE HINWEISE ZUM AUFLADEN

1. Laden Sie eine neue Batterie oder eine Batterie, die längere Zeit gelagert wurde vor Gebrauch auf. Wenn Sie die Batterie für lange Zeit lagern wollen, laden Sie die Batterie vollständig auf, um eine maximale Lebensdauer der Batterie sicher zu stellen.
2. Eine längere Lebensdauer und bessere Leistung kann erreicht werden, wenn das Batteriepack bei 18°-24° C Raumtemperatur aufgeladen wird. Laden Sie das Batteriepack nicht bei einer Lufttemperatur von weniger als 0° C oder von mehr als 40° C auf. *Bei Verwendung der GXB5 Graphen-Batterie kann diese auch in einer Umgebung von -25° C - 0° C aufgeladen werden. Dies ist wichtig, da dadurch schwerer Schaden am Batteriepack vermieden werden kann.
3. Frieren Sie Ihr Aufladegerät nicht ein und bringen Sie es nicht in Kontakt mit Wasser oder anderen Flüssigkeiten.
4. Wenn das Batteriepack nicht ausreichend Strom für Fälle liefert, die vorher problemlos funktionierten, laden Sie Ihre Batterie auf. Benutzen Sie sie unter diesen Umständen nicht weiter. Sie können ein teilweise verbrauchtes Batteriepack, ohne nachteilige Auswirkungen auf das Batteriepack, jederzeit verwenden.
5. Während des Ladevorgangs ist es normal, dass das Batteriepack und das Ladegerät warm werden.
6. Wenn das Batteriepack nicht richtig aufgeladen wird:
 - Überprüfen Sie den Strom an der Steckdose, indem Sie das Ladegerät an eine andere Steckdose anschließen.
 - Schließen Sie das Ladegerät an und trennen Sie es von der Steckdose, um zu prüfen ob es in Ordnung ist.
 - Überprüfen Sie, ob die Batterie defekt ist.
 - Schließen Sie das Ladegerät an einem Ort an, an dem die Umgebungstemperatur etwa 18° - 24° C beträgt.
 - Wenn das Ladeproblem anhält, bringen Sie das Gerät, das Batteriepack und das Ladegerät zu einem befugten Service-Center.
 - Unter bestimmten Bedingungen, wenn das Ladegerät an eine Steckdose angeschlossen ist, können die Ladkontakte des Ladegeräts durch Fremdmaterial abgetragen werden. Leitendes Fremdmaterial wie metallische Teile müssen von den Öffnungen des Ladegeräts ferngehalten werden. Trennen Sie immer das Ladegerät von der Steckdose, wenn kein Batteriepack im Ladegerät ist oder vor der Reinigung.

PROBLEMLÖSUNG

1. DER AKKU LÄSST SICH NICHT IN DAS LADEGERÄT EINSETZEN

- a) Prüfen Sie, ob das Ladegerät und das Batteriepack füreinander geeignet sind.
- b) Der Akku kann nur in einer Richtung in das Ladegerät eingesetzt werden. Drehen Sie die Batterie herum, so dass sie eingesetzt werden kann, die Kontrollleuchte sollte grün aufleuchten und blinken, wenn der Akku geladen wird.

2. GRÜNDE FÜR UNTERSCHIEDLICHE LADEDAUER

Die Ladedauer hängt von mehreren Faktoren ab. Unterschiedlich lange Ladevorgänge sind kein Hinweis auf einen Defekt.

- a) Ist das Akkupack nur teilentladen, kann es in weniger als der vorgesehenen Nennzeit aufgeladen werden.
- b) Wenn das Akkupack und die Umgebungstemperatur sehr kalt/heiß sind, kann das Wiederaufladen länger dauern. Bitte suchen Sie eine angemessene Umgebung mit der korrekten Lufttemperatur, um den Ladevorgang zu starten.
- c) Falls der Akku sehr heiß ist, verhindert eine interne Sicherheitsabschaltung die Aufladung. Sie müssen den Akku aus dem Ladegerät herausnehmen und abkühlen lassen, ehe Sie ihn wieder aufladen können.

WARTUNG

Ziehen Sie grundsätzlich den Netzstecker, bevor Sie Einstell-, Reparatur- oder Wartungstätigkeiten ausführen.

Ihr Werkzeug benötigt keine zusätzliche Schmierung oder Wartung. Nutzen Sie niemals Wasser oder chemische Reinigungsmittel zum Säubern des Ladegeräts. Wischen Sie es mit einem trockenen Tuch. Bewahren Sie Ihr Ladegerät stets trocken auf.

Falls das Netzkabel beschädigt sein sollte, muss es vom Hersteller, einem seiner Service-Beauftragten oder einer ähnlich qualifizierten Person instandgesetzt werden, damit es nicht zu Gefährdungen kommt.

UMWELTSCHUTZ



Elektroprodukte dürfen nicht mit dem normalen Haushaltsmüll entsorgt werden, sondern sollten nach Möglichkeit zu einer Recyclingstelle gebracht werden. Ihre zuständigen Behörden oder Ihr Fachhändler geben Ihnen hierzu gerne Auskunft.

KONFORMITÄTSERKLÄRUNG

Wir,
POSITEC Germany GmbH
Postfach 32 02 16, 50796 Cologne, Germany

Erklären hiermit, dass unser Produkt
Beschreibung: **Ladegerät**
Typ: **DXC42**

Den Bestimmungen der folgenden Richtlinien entspricht,
2014/35/EU, 2014/30/EU, 2011/65/EU&(EU)2015/863

Werte nach
EN 60335-1, EN 60335-2-29, EN 62233, EN 55014-1, EN 55014-2, EN IEC 61000-3-2, EN 61000-3-3



2023/05/30
Allen Ding
Stellvertretender Chefsingenieur,
Prüfung und Zertifizierung
Positec Technology (China) Co., Ltd
18, Dongwang Road, Suzhou Industrial
Park, Jiangsu 215123, P. R. China

Les utilisateurs peuvent consulter les instructions électroniques à l'adresse www.catpowertools.com

LA SÉCURITÉ DES PRODUITS MESURES DE SECURITE



ATTENTION! Lire toutes les instructions et tous les avertissements liés à la sécurité. Lire toutes les instructions. Si les instructions ne sont pas respectées, il existe un risque de décharges électriques, d'incendie et/ou de blessures graves.

Conservetous les avertissements et toutes les instructions pour pouvoir s'y reporter ultérieurement.

Cet appareil peut être utilisé par des enfants âgés de 8 ans et plus et des personnes ayant des capacités physiques, sensorielles ou mentales réduites, ou présentant un manque d'expérience et de connaissances, si elles sont sous surveillance ou formées à l'utilisation de l'appareil en toute sécurité et comprennent les risques qu'il entraîne. Les enfants ne doivent pas jouer avec l'appareil. L'entretien et le nettoyage ne doivent pas être effectués par des enfants sans surveillance.

Si l'alimentation est endommagée, elle doit être remplacée par le fabricant, son agent de maintenance ou une personne qualifiée de façon similaire, afin d'éviter tout danger.

- matériaux inflammables. Les batteries peuvent chauffer pendant la charge. Ne pas surcharger les batteries. S'assurer que les batteries et les chargeurs de batterie ne restent pas sans surveillance pendant la charge.
- Cet appareil peut être utilisé par des enfants âgés de 8 ans et plus et des personnes ayant des capacités physiques, sensorielles ou mentales réduites, ou présentant un manque d'expérience et de connaissances, si elles sont sous surveillance ou formées à l'utilisation de l'appareil en toute sécurité et comprennent les risques qu'il entraîne.
- L'entretien et le nettoyage ne doivent pas être effectués par des enfants sans surveillance.
- Ne pas charger des batteries non rechargeables, car elles peuvent chauffer et s'endommager.
- Aucune action n'est nécessaire de la part des utilisateurs pour faire passer le produit de 50 à 60 Hz, le produit peut s'adapter à la fois à 50 et 60 Hz.
- Une vie plus longue et de meilleures performances peuvent être obtenues si le pack batterie est chargé lorsque la température de l'air est entre 18°C et 24°C. Ne pas charger le pack batterie avec des températures d'air au-dessous de 0°C, ou au-dessus de 40°C. Ceci est important car le pack batterie peut en être sérieusement endommagé.
- Chargez uniquement des batteries du même modèle fourni par Cat® et des modèles recommandés par Cat®.

SYMBOLES



Lire le manuel



Avertissement



Usage interne uniquement



T 3.15A

Fusible



Classe de protection



Borne positive



Borne négative



Les déchets d'équipements électriques et électroniques ne doivent pas être déposés avec les ordures ménagères. Ils doivent être collectés pour être recyclés dans des centres spécialisés. Consultez les autorités locales ou votre revendeur pour obtenir des renseignements sur l'organisation de la collecte.



INSTRUCTIONS SUPPLEMENTAIRES LIEES A LA SECURITE POUR VOTRE CHARGEUR DE BATTERIE

- Avant de charger, lisez les instructions.
- Ne chargez pas une batterie qui fuit.
- N'utilisez pas de chargeurs pour des travaux autres que ceux pour lesquels ils sont conçus. L'appareil ne doit pas être utilisé par des personnes (y compris les enfants) ayant des capacités physiques, sensorielles ou mentales réduites, ou un manque d'expérience et de connaissances, à moins qu'elles n'aient reçu une supervision ou des instructions.
- Ne branchez le chargeur que sur une alimentation réseau alternatif (AC).
- Usage interne uniquement, ne pas exposer à la pluie ou à l'eau.
- Le chargeur doit être protégé de l'humidité !
- N'utilisez pas le chargeur à l'extérieur.
- Ne court-circuitez pas les contacts de la batterie ou du chargeur.
- Respectez la polarité "+/-" lorsque vous chargez.
- Ne pas ouvrir l'appareil et le tenir hors de portée des enfants.
- Ne pas charger de batteries d'autres fabricants.
- S'assurer que la connexion entre le chargeur de batterie et la batterie est correctement positionnée.
- Laissez les ouïes du chargeur de batterie libres d'objets étrangers et protégez-le de la poussière et de l'humidité. Stockez-le dans un endroit sec et hors gel. Les enfants surveillés ne sont pas autorisés à jouer avec l'appareil.
- Lors de la charge de batteries, s'assurer que le chargeur de batterie est dans un endroit bien ventilé et à l'écart de

LISTE DES COMPOSANTS

1. CHARGEUR
2. TÉMOIN LUMINEUX DE FIN DE CHARGE ET D'ETAT
3. DOUBLE PORT DE CHARGE

CARACTÉRISTIQUES TECHNIQUES

Volts du chargeur		100-240V~50/60Hz ,105W		
Tension nominale 1		20V  , 4A Max.		
Tension nominale 2				
Courant de charge	DXB2	4A Total		
	DXB4			
	GXB5			
Pack batterie		Li-Ion		
Capacité de la batterie		2.0Ah (DXB2)	4.0Ah (DXB4)	5.0Ah (GXB5)
Temps de chargement	pour 1 batterie	30mins	1hr	75mins
	pour 2 piles	1hr	2hrs	2.5hrs
Classe de protection		 /II		
Masse		0.4kg		

Pour les données techniques des types, le nombre de cellules et de la capacité nominale des batteries qui peuvent être chargées, veuillez consulter la plaque signalétique de la batterie fournie par Cat®.

INSTRUCTIONS DE CHARGE

 **REMARQUE:** Avant d'utiliser cet outil, lire attentivement le mode d'emploi.

1. CHARGE DE VOTRE BATTERIE (NON FOURNIE)

 **AVERTISSEMENT:** Le chargeur et la batterie sont spécifiquement conçus pour être utilisés ensemble, aussi n'essayez pas d'utiliser d'autres éléments. N'insérez jamais d'objets métalliques dans votre chargeur ou dans votre batterie, une défaillance électrique et un risque peuvent en résulter.

2. AVANT D'UTILISER VOTRE OUTIL SANS FIL

La batterie N'EST PAS CHARGÉE et il faut la charger une fois avant de l'utiliser.

3. COMMENT RECHARGER VOTRE BATTERIE (NON FOURNIE) (VOIR FIG. A)

- PROCÉDURE DE CHARGE











- 1) Branchez le chargeur dans une prise adéquate. Le Lumière est vert.
- 2) Introduisez la batterie dans le chargeur. Le Lumière passe au rouge pour indiquer que le processus de charge a démarré.
- 3) Une fois la charge terminée, Le Lumière repasse au vert. La batterie est désormais rechargée, vous pouvez débrancher le chargeur et en sortir la batterie.

 **AVERTISSEMENT:** Lorsque la charge de la batterie diminue après utilisation continue ou exposition à la lumière directe du soleil ou à la chaleur, laissez le temps à la batterie de refroidir avant de la recharger pour atteindre la pleine capacité.

- INDICATEUR DE CHARGE

Ce chargeur est fait pour repérer d'éventuels problèmes

pouvant survenir avec l'accumulateur. Les voyants lumineux indiquent lorsqu'il y a un problème (voir tableau ci-dessous). Si un problème survient, veuillez introduire un nouvel accumulateur pour vérifier que le chargeur fonctionne correctement. Si l'accumulateur se recharge normalement, la source du problème provient de l'autre accumulateur, indiquant qu'il est défectueux et qu'il doit être ramené à un centre de Service Après-Vente ou de recyclage. Si le nouvel accumulateur a le même problème que l'ancien, faites vérifier le chargeur dans un centre de Service Après-Vente.

Lumière	Allumé/ Clignote	Etat
Vert 		Chargeur branché, activé (aucune pile insérée)
Rouge 		Charge en cours
Vert 		Complètement chargée
Clignotement vert 		Batterie Chaude/ Froide
Clignotement rouge 		Batterie défectueuse

- PROTECTION THERMIQUE DE LA BATTERIE

Ce chargeur dispose d'une fonction de protection thermique de la batterie. Lorsque le chargeur détecte un accumulateur trop chaud ou trop froid (le Lumière est vert et clignote) il active automatiquement le circuit de protection et suspend la charge jusqu'à ce que la batterie ait atteint la bonne température. A ce moment-là, le chargement reprendra automatiquement cours (la lumière sera rouge). Ce système assure à votre accumulateur une durée de vie maximum.

- ACCUMULATEUR DÉFECTUEUSE

Ce chargeur peut détecter lorsqu'un accumulateur est défectueuse. Lorsqu'un accumulateur défectueuse est introduit dans le chargeur, le chargeur essaie de le réparer. Ce processus dure à peu près 30 minutes (la lumière sera rouge). Dès que le chargeur a fini de le réparer, il commencera automatiquement à recharger l'accumulateur le mieux possible (la lumière sera rouge). Si le voyant s'allume en rouge, la batterie est morte.

COMMENTAIRES IMPORTANT SUR LA CHARGE

1. Veuillez recharger un nouvel accumulateur ou un accumulateur ayant été rangé pendant longtemps. Si vous voulez ranger l'accumulateur pendant une longue durée, veuillez charger l'accumulateur complètement pour préserver sa durée de vie.
2. Une durée de vie plus longue ainsi qu'une meilleure performance peuvent être obtenues lorsque l'accumulateur est rechargé à une température entre 18°-24° C. Ne pas charger l'accumulateur lorsque l'air environnant est de moins de 0° C ou plus de 40° C. * * Si la batterie GXB5 Graphene est utilisée, elle peut également être chargée dans un environnement de -25° C -0° C. Ceci est important et peut éviter d'endommager sérieusement l'accumulateur.
3. Ne jamais laisser le chargeur se geler. Ne jamais l'immerger dans de l'eau ou un autre liquide.
4. Lorsque l'accumulateur est moins puissant qu'avant pour des travaux qui était précédemment facile à faire, veuillez arrêter de travailler dans ces conditions et recharger l'accumulateur. Vous pouvez le recharger de manière partielle à votre grès, cela n'aura aucun effet négatif sur l'accumulateur.
5. Lorsque vous le chargez, il est normal que l'accumulateur soit chaud.
6. Si l'accumulateur ne se charge pas bien :
 - Vérifiez la présence de la tension sur la prise en y branchant un autre appareil.
 - Branchez puis débranchez le chargeur pour vérifier qu'il fonctionne correctement.
 - Vérifiez que l'accumulateur n'a pas été endommagé.
 - Déplacez le chargeur et l'accumulateur et installez-les dans un endroit où la température environnante est entre 18°-24° C.
 - Si le problème de charge persiste, emmenez l'outil, le pack batterie et le chargeur dans un centre de réparation agréé.
 - Dans certains cas, lorsque le chargeur est branché sur le secteur, les contacts peuvent être court-circuités par des éléments externes. Des éléments externes conducteurs comme des objets métalliques, doivent être éloignés du chargeur. Veuillez toujours débrancher le chargeur du secteur lorsqu'il n'y a pas d'accumulateur ou avant de le nettoyer.

RÉSOLUTION DES PROBLEMES

1. POURQUOI NE PUIS-JE PAS INSERER LE PACK BATTERIE DANS LE CHARGEUR ?

- a) Vérifiez si le chargeur et le pack batterie sont spécifiquement conçus pour fonctionner ensemble.
- b) La batterie ne peut être insérée dans le chargeur que dans un sens. Tournez la batterie jusqu'à ce qu'elle s'y insère librement, alors le voyant vert et clignote devrait s'allumer indiquant que la batterie est en charge.

2. QUELLES SONT LES RAISONS DES DIFFÉRENTS TEMPS DE CHARGE

Le temps de charge peut être affecté par de nombreux

paramètres sans que votre produit soit défectueux.

- a) Si la batterie n'est que partiellement déchargée, il est possible qu'elle se recharge en moins un délai inférieur au temps de recharge nominale.
- b) Si la batterie et la température ambiante sont très froides / chaudes, la charge peut prendre plus de temps. Veuillez trouver un environnement approprié ayant une température correcte de l'air pour démarrer la charge.
- c) Si la batterie est très chaude, la charge ne commencera pas en raison de la sécurité thermique interne. Si le voyant vert est allumé, que le voyant rouge n'est pas allumé et que la batterie est chaude, alors, le problème vient de sa température et non pas d'un défaut.

MAINTENANCE

Retirer la fiche de la prise avant de procéder à un réglage, une réparation ou un entretien.

L'outil motorisé ne requiert pas de graissage ou d'entretien supplémentaire. Ne jamais utiliser d'eau ou de nettoyants chimiques pour nettoyer l'outil. Nettoyer avec un chiffon sec. Toujours conserver l'outil motorisé dans un endroit sec. Si l'alimentation est endommagée, elle doit être remplacée par le fabricant, son agent de maintenance ou une personne qualifiée de façon similaire, afin d'éviter tout danger.

PROTECTION DE L'ENVIRONNEMENT



Les déchets d'équipements électriques et électroniques ne doivent pas être déposés avec les ordures ménagères. Ils doivent être collectés pour être recyclés dans des centres spécialisés.

Consultez les autorités locales ou votre revendeur pour obtenir des renseignements sur l'organisation de la collecte.

DÉCLARATION DE CONFORMITÉ

Nous,
Positac Germany GmbH
Postfach 32 02 16, 50796 Cologne, Germany

Déclarons ce produit,
Description: **Chargeur**
Modèle: **DXC42**

Est conforme aux directives suivantes,
2014/35/EU, 2014/30/EU, 2011/65/EU&(EU)2015/863

Et conforme aux normes
**EN 60335-1, EN 60335-2-29, EN 62233, EN 55014-1
EN 55014-2, EN IEC 61000-3-2, EN 61000-3-3**



2023/05/30
Allen Ding
Ingénieur en chef adjoint, Essais & Certification
Positac Technology (China) Co., Ltd
18, Dongwang Road, Suzhou Industrial
Park, Jiangsu 215123, P. R. China

**Gli utenti possono consultare le istruzioni
in formato digitale sul sito
www.catpowertools.com**

SICUREZZA DEL PRODOTTO ISTRUZIONI GENERALI DI SICUREZZA



AVVERTENZA! Leggere tutte le avvertenze per la sicurezza e tutte le istruzioni. Eventuali errori nell'adempimento delle istruzioni qui di seguito riportate potranno causare scosse elettriche, incendi e/o lesioni gravi.

Conservare tutti gli avvisi e le istruzioni per poterle consultare quando necessario.

L'apparecchio può essere usato da bambini da 8 anni in su e persone con ridotte capacità fisiche, sensoriali o mentali, o con mancanza di esperienza e conoscenza, se sono sotto la supervisione o seguono le istruzioni sull'uso dell'apparecchio in modo sicuro e comprendono i possibili rischi. I bambini non devono giocare con l'apparecchio. La pulizia e la manutenzione non devono essere fatte dai bambini senza supervisione.

Se il cavo di alimentazione è danneggiato, deve essere sostituito dal produttore, dal centro servizi o da personale qualificato in modo da evitare rischi.

ALTRE ISTRUZIONI PER LA SICUREZZA DEL CARICABATTERIE

1. Prima di effettuare la carica delle batterie leggere le istruzioni.
2. Non caricare batterie con perdita di elettroliti.
3. Non utilizzare caricatori per operazioni diversi da quelli per i quali sono stati realizzati. L'apparecchio non deve essere utilizzato da persone (compresi i bambini) con ridotte capacità fisiche, sensoriali o mentali, o prive di esperienza e conoscenza, a meno che non siano state sorvegliate o istruite.
4. Collegare il caricatore solo ad alimentazione CA.
5. Solo uso interno, non esporre alla pioggia o all'acqua.
6. Il caricatore deve essere protetto dall'umidità.
7. Non usare il caricatore all'esterno.
8. Non cortocircuitare i contatti della batteria o del caricatore.
9. Rispettare la polarità "+/-" durante la ricarica.
10. Non aprire l'apparecchiatura. Tenerla fuori dalla portata dei bambini.
11. Non ricaricare le batterie di altri costruttori.
12. Verificare che il collegamento tra caricabatteria e la batteria sia posizionato in modo corretto.
13. Evitare che le aperture di ventilazione del caricabatterie siano ostruite da oggetti. Proteggere la macchina da polvere e umidità. Riporre il caricabatterie in un luogo asciutto e temperato. I bambini devono essere sorvegliati per evitare che giochino con l'apparecchio.
14. Durante la ricarica delle batterie, verificare che il caricabatterie si trovi in un'area ben ventilata e distante da materiali infiammabili. Le batterie possono scaldarsi durante la ricarica. Non lasciare incustoditi batterie e

caricatori durante la ricarica.

15. L'apparecchio può essere usato da bambini da 8 anni in su e persone con ridotte capacità fisiche, sensoriali o mentali, o con mancanza di esperienza e conoscenza, se sono sotto la supervisione o seguono le istruzioni sull'uso dell'apparecchio in modo sicuro e comprendono i possibili rischi.
16. La pulizia e la manutenzione non devono essere fatte dai bambini senza supervisione.
17. Non ricaricare batterie che non siano ricaricabili, perché potrebbero surriscaldarsi ed esplodere.
18. Non è necessaria alcuna azione da parte degli utenti per spostare il prodotto tra 50 e 60 Hz, il prodotto può adattarsi sia a 50 che a 60 Hz.
19. Una maggior durata nel tempo e prestazioni migliori possono essere ottenute se le batterie vengono caricate a una temperatura dell'aria compresa tra i 18°C e i 24°C. Non caricare le batterie a temperature inferiori a 0°C o superiori a 40°C. Questo dettaglio è importante in quanto può evitare danni seri alle batterie.
20. Caricare solo pacchi batterie del modello fornito o raccomandato da Cat®.

SIMBOLI



Leggere il manuale



Attenzione



Solo uso interno



Fusibile



Classe protezione



Terminale positivo



Terminale negativo





I prodotti elettrici non possono essere gettati tra i rifiuti domestici. L'apparecchio da rottamare deve essere portato al centro di riciclaggio per un corretto trattamento. Controllare con le autorità locali o con il rivenditore per localizzare il centro di riciclaggio più vicino.

NOMBRE DE CELLULES

1. CARICABATTERIA
2. SPIA INDICATORE CARICA
3. DOPPIA PORTA DI RICARICA

DATI TECNICI

Tensione nominale		100-240V~50/60Hz ,105W		
Tensione di ricarica della batteria 1		20V  , 4A Max.		
Tensione di ricarica della batteria 2				
Corrente di carica	DXB2	4A Totale		
	DXB4			
	GXB5			
Unità batteria		Li-Ion		
Capacità della batteria		2.0Ah (DXB2)	4.0Ah (DXB4)	5.0Ah (GXB5)
Tempo di ricarica	per 1 batteria	30mins	1hr	75mins
	per 2 batterie	1hr	2hrs	2.5hrs
Classe protezione		 /II		
Peso		0.4kg		

Per i dati tecnici dei tipi, il numero di pile e la capacità nominale delle batterie che possono essere ricaricate, far riferimento alla targhetta del pacchetto della batteria fornito da Cat®.

ISTRUZIONI PER LA CARICA



NOTA: Leggere scrupolosamente il manuale delle istruzioni prima di usare l'attrezzo.

1. CARICAMENTO DELL'UNITÀ BATTERIA (NON FORNITO)

ATTENZIONE: Il caricabatteria e l'unità batteria sono stati progettati appositamente per funzionare assieme. Non utilizzare nessun altro dispositivo. Non inserire e controllare attentamente che non vi siano oggetti metallici nei collegamenti dell'unità batteria per evitare guasti elettrici o altri rischi.

2. PRIMA DI USARE UTENSILI A BATTERIA

L'unità batteria fornita è SCARICA ed è necessario caricarla prima di utilizzarla.

3. COME SI CARICA LA BATTERIA (NON FORNITO) (VEDERE FIGURA A)

- PROCEDURA DI CARICA











- 1) Collegare il caricabatteria a una presa di corrente appropriata. L'indicatore diventerà verde.
- 2) Fare scorrere il gruppo batteria nel caricabatteria; l'indicatore diventerà rosso, a indicare che il processo di ricarica è in corso.
- 3) Quando la ricarica è terminata, l'indicatore diventerà verde. Il gruppo batteria è ora completamente carico; scollegare il caricabatteria e rimuovere il gruppo batteria.

ATTENZIONE: Se la batteria viene caricata dopo un uso prolungato o dopo l'esposizione diretta alla luce solare o al calore, lasciare del tempo affinché la batteria si raffreddi prima della ricarica per ottenere la carica completa.

- INDICATORE DI CARICA

Questo caricatore è progettato per rilevare alcuni problemi che

si possono riscontrare con i pacchi batteria. Le luci d'indicazione segnalano i problemi (fare riferimento alla tavola che segue). In questo caso, inserire un nuovo pacco batteria per determinare se il caricatore è OK. Se la nuova batteria si carica in modo corretto, allora il pacco batteria originale è difettoso e deve essere portato ad un centro di raccolta o riciclaggio. Se il nuovo pacco batteria manifesta gli stessi problemi, far controllare il caricatore presso un centro assistenza autorizzato.

Luce	Accesa/ Lampeggiante	Stato
Verde accesa 		Collegare il caricabatteria, attivo (nessuna batteria inserita)
Rossa accesa 		Caricamento
Verde accesa 		Ricarica completata
Luce verde intermittente 		Attesa caldo/ freddo
Luce rossa 		Batteria Difettosa

- PROTEZIONE DELLA TEMPERATURA DELLA BATTERIA

Questo caricabatteria dispone di una funzione di protezione della temperatura della batteria. Quando il caricabatteria rileva una batteria troppo calda o fredda (II Luce diventa di colore verde intermittente), si attiva automaticamente il circuito di protezione e sospende la carica fino a quando la batteria non ha raggiunto

la temperatura giusta. La procedura di carica inizierà quindi automaticamente (la luce sarà rossa). Questa funzione assicura la durata massima della batteria.

- PACCHI BATTERIA DIFETTOSA

Questo caricatore rileverà i pacchi batteria difettosa. Quando un pacco batteria è inserito nel caricatore, questo cercherà di ripararlo. Questa procedura dura circa 30 minuti (la luce sarà rossa). Quando la riparazione è terminata, la procedura di carica del pacco batteria inizierà automaticamente alla massima capacità possibile (la luce sarà rossa). Se la luce diventa rossa in modo stabile, la batteria è scarica.

NOTE IMPORTANTI SULLA PROCEDURA DI CARICA:

1. Caricare le batterie nuove oppure le batterie che sono state immagazzinate per del tempo. Se si vuole immagazzinare la batteria per periodi prolungati, caricarla completamente per assicurarne la massima durata.
2. Durate maggiori e prestazioni superiori si ottengono se il pacco batteria è caricato quando la temperatura dell'aria è compresa tra (18° C e 24° C). Non caricare il pacco batteria quando la temperatura è inferiore ai (-0° C) o superiore ai (40° C).*
*Se si utilizza la batteria GXB5 Graphene, si può anche caricare in un ambiente di -25° C-0° C. Questo è importante e può prevenire gravi danni al pacco batteria.
3. Non congelare mai il pacco batteria e non immergerlo mai in acqua o altri liquidi.
4. Quando il pacco batteria non produce potenza sufficiente per lavori eseguiti con facilità in precedenza, ricaricare la batteria, non continuare ad usarla in queste condizioni. Il pacco batteria può essere caricato ogni volta che si vuole senza effetti negativi sul pacco batteria.
5. Durante la procedura di carica, è normale che caricatore e batteria diventino caldi.
6. Se il pacco batteria non si carica in modo appropriato:
 - Controllare che la presa di corrente eroghi corrente collegando un'altra attrezzatura.
 - Collegare e scollegare per controllare se il caricatore è OK.
 - Controllare che la batteria non sia stata danneggiata.
 - Spostare il caricatore ed il pacco batteria in un luogo dove la temperatura d'ambiente è compresa tra 65° F e 75° F (18° C e 24° C).
 - Se il problema della ricarica non si risolve, portare utensile, il pacco batterie e il caricatore a un centro di assistenza autorizzato.
 - In certe condizioni, quando il caricatore è collegato alla presa di corrente, i contatti esposti all'interno del caricatore possono essere cortocircuitati da oggetti estranei. Oggetti estranei di natura conduttiva, come particelle metalliche devono essere tenuti lontani dagli alloggi del caricatore. Scollegate sempre il caricatore dalla presa di corrente quando non è inserito il pacco batteria, oppure prima della pulizia.

SOLUZIONE DI PROBLEMI

1. NON RIESCO AD INSERIRE LA BATTERIA NEL CARICABATTERIA. PERCHÉ?

- a) Verificare che il caricatore e il pacco batterie siano compatibili tra loro.
- b) La batteria deve essere inserita nel caricabatteria in un'unica direzione. Girare la batteria e inserirla nel suo alloggiamento. Il corretto posizionamento e l'inizio del caricamento della batteria dovrebbe essere indicato dal LED verde intermittente.

2. RAGIONI DI TEMPI DI CARICAMENTO DIVERSI

Il tempo di caricamento della vostra batteria può dipendere da diverse ragioni e non da difetti del prodotto.

- a) Se l'unità batteria è caricata in modo parziale, è possibile effettuare il caricamento in meno di tempo di carica nominale.
- b) Se il pacco batteria e la temperatura ambiente sono molto freddi/caldi, la ricarica potrebbe richiedere più tempo. Trovare un ambiente appropriato con la giusta temperatura dell'aria per avviare la ricarica.
- c) Se l'unità batteria è molto calda, è necessario togliere l'unità stessa dal caricabatteria ed attendere il tempo necessario affinché l'unità si raffreddi tornando a temperatura ambiente e solo a questo punto riavviare il caricamento.

MANUTENZIONE

Rimuovere la spina dalla presa di corrente prima di eseguire qualsiasi regolazione, riparazione o manutenzione.

L'attrezzo non richiede lubrificazione o manutenzione aggiuntiva. Non utilizzare mai acqua o detergenti chimici per pulire l'attrezzo, pulire con un panno asciutto. Conservare sempre gli attrezzi elettrici in luoghi asciutti.

Se il cavo di alimentazione è danneggiato, deve essere sostituito dal produttore, dal centro servizi o da personale qualificato in modo da evitare rischi.

TUTELA AMBIENTALE



I prodotti elettrici non possono essere gettati tra i rifiuti domestici. L'apparecchio da rottamare deve essere portato al centro di riciclaggio per un corretto trattamento. Controllare con le autorità locali o con il rivenditore per localizzare il centro di riciclaggio più vicino.

IT

DICHIARAZIONE DI CONFORMITÀ

NOI,
POSITEC Germany GmbH
Postfach 32 02 16, 50796 Cologne, Germany

Dichiara che l'apparecchio,
Descrizione: **Carica batteria**
Codice: **DXC42**

È conforme alle seguenti direttive,
2014/35/EU, 2014/30/EU, 2011/65/EU&(EU)2015/863

conforme a
**EN 60335-1, EN 60335-2-29, EN 62233, EN 55014-1
EN 55014-2, EN IEC 61000-3-2, EN 61000-3-3**

2023/05/30
Allen Ding
Vice capo ingegnere, testing e certificazione
Positec Technology (China) Co., Ltd
18, Dongwang Road, Suzhou Industrial
Park, Jiangsu 215123, P. R. China

Los usuarios pueden consultar las instrucciones electrónicas en

www.catpowertools.com

SEGURIDAD DE LOS PRODUCTOS

INSTRUCCIONES DE SEGURIDAD



ADVERTENCIA! Lea todos los consejos e

instrucciones de seguridad. Si no se respetan las instrucciones, existe un riesgo de descargas eléctricas, de incendio y/o de graves heridas.

Conserve todas las advertencias e instrucciones para futuras consultas.

Este dispositivo puede ser utilizado por niños a partir de 8 años y personas con capacidades físicas, sensoriales o mentales reducidas, o falta de experiencia y conocimiento si se les ha proporcionado supervisión o instrucción con referencia al uso de este dispositivo de manera segura y que entiendan los riesgos involucrados. Los niños no deben jugar con este aparato. La limpieza y mantenimiento de uso no deben ser llevados a cabo por niños sin supervisión de un adulto.

Si el cable de alimentación está dañado, debe ser reemplazado por el fabricante, su service autorizado o personas calificadas, a fin de evitar riesgos.

INSTRUCCIONES DE SEGURIDAD ADICIONALES PARA EL CARGADOR DE BATERÍAS

1. Antes de realizar la carga de la batería, lea las instrucciones.
2. No cargue una batería con fugas.
3. No utilice los cargadores para trabajos distintos a aquellos para los que han sido diseñados. The appliance is not to be used by persons (including children) with reduced physical, sensory or mental capabilities, or lack of experience and knowledge, unless they have been given supervision or instruction.
4. Conecte el cargador a una toma AC.
5. Uso interno solamente, no exponer a la lluvia o al agua.
6. Proteja de la humedad el cargador.
7. No utilice el cargador en ambientes exteriores.
8. No cortocircuite los contactos de la batería o el cargador.
9. Respete la polaridad "+/-" al cargar.
10. No abra el aparato, y manténgalo alejado del alcance de los niños.
11. No cargue baterías de otros fabricantes.
12. Asegúrese de que la conexión entre el cargador y la batería se realiza de forma correcta.
13. Mantenga las ranuras del cargador libres de objetos extraños y protéjalas frente a la suciedad y la humedad. Consérvelo en un lugar seco y libre de congelación. Los niños deben estar supervisado para garantizar que no juegan con el aparato.

14. Al cargar las baterías, asegúrese de que el cargador se encuentre en un área bien ventilada, alejada de cualquier material inflamable. Las baterías podrían calentarse durante la carga. No sobrecargue las baterías. Asegúrese de que ni las baterías ni el cargador quedan sin supervisión durante la carga.
15. Este dispositivo puede ser utilizado por niños a partir de 8 años y personas con capacidades físicas, sensoriales o mentales reducidas, o falta de experiencia y conocimiento si se les ha proporcionado supervisión o instrucción con referencia al uso de este dispositivo de manera segura y que entiendan los riesgos involucrados.
16. La limpieza y mantenimiento de uso no deben ser llevados a cabo por niños sin supervisión de un adulto.
17. No recargue baterías no recargables. Podrían sobrecalentarse y romperse.
18. El usuario no necesita cambiar el producto entre 50 y 60 Hz. El propio producto se adapta solo a 50 o 60 Hz respectivamente.
19. Se puede conseguir una vida más larga y mejor de la batería si se carga con una temperatura del aire entre 18 °C y 24 °C. No cargue la batería si la temperatura del aire es inferior a 0°C o superior a 40°C. Esto es importante, ya que puede evitar daños serios en la batería.
20. Cargue exclusivamente el pack de batería del mismo modelo que el suministrado por Cat® y de modelos recomendados por Cat®.

SÍMBOLOS



Leer el manual



Advertencia



Uso interno solamente



Fusible



Clase de protección



Terminal positivo



Terminal negativo





Los residuos de aparatos eléctricos y electrónicos no deben depositarse en la basura doméstica. Se deben reciclar en las instalaciones especializadas. Consulte a las autoridades locales o el establecimiento para saber cómo reciclar estos productos.

ELEMENTOS DEL APARATO

1. CARGADOR
2. LUZ INDICADORA DE CARGA
3. PUERTO DE CARGA DOBLE

DATOS TÉCNICOS

Voltaje del cargador		100-240V~50/60Hz, 105W		
Tensión nominal 1		20V  , 4A Max.		
Tensión nominal 2				
Intensidad de carga	DXB2	4A Total		
	DXB4			
	GXB5			
Batería		Li-Ion		
Paquete de batería		2.0Ah (DXB2)	4.0Ah (DXB4)	5.0Ah (GXB5)
Tiempo de carga	para 1 batería	30mins	1hr	75mins
	para 2 baterías	1hr	2hrs	2.5hrs
Clase de protección del cargador		 /II		
Peso		0.4kg		

Para los datos técnicos de cada tipo, el número de células y la capacidad de las baterías que pueden ser cargadas, consulte el nombre de placa de la batería proporcionada por Cat®.

INSTRUCCIONES DE CARGA



NOTA: Antes de usar la herramienta lea el manual de instrucciones detenidamente.

1. CARGA DE SU BATERÍA (NO SUMINISTRADO)



ADVERTENCIA: El cargador y la batería han sido específicamente diseñados para funcionar juntos, de modo que procure no utilizar ningún otro dispositivo. Nunca inserte o permita que contacten objetos metálicos en las conexiones del cargador y la batería, ya que podrían ocasionar averías y riesgos eléctricos.

2. ANTES DE UTILIZAR SU HERRAMIENTA A BATERÍA

La batería está DESCARGADA y debe cargarse antes de utilizarla.

3. CÓMO CARGAR SU PACK DE BATERÍA (NO SUMINISTRADO) (VÉASE LA FIG.A)

- PROCEDIMIENTO DE CARGA

- 1) Enchufe el cargador en una toma de corriente apropiada. La luz verde se iluminará.
- 2) Inserte el acumulador en el cargador; la luz del testigo pasará a ser de color rojo para indicar que se ha iniciado el proceso de recarga.
- 3) Una vez completada la recarga, la luz del cargador se volverá otra vez de color verde. La batería estará ahora totalmente recargada. Desenchufe el cargador y retire la batería.













ADVERTENCIA: Si se agota la carga de la batería debido al uso continuado o la exposición a la luz solar directa o el calor, deje tiempo suficiente para que la batería se enfríe antes de cargarla de nuevo para que se cargue al máxím.

- INDICADOR DE CARGA

Este cargador ha sido diseñado para detectar posibles problemas de funcionamiento de las baterías. El indicador

se iluminará para indicar algún problema (consulte la tabla siguiente). Si esto ocurre, inserte una nueva batería para determinar si el cargador se encuentra en buenas condiciones. Si la batería nueva se carga correctamente, la batería original será defectuosa y deberá ser desechada a un Servicio Oficial o en un Punto de Residuos o Reciclado. Si la nueva batería muestra el mismo problema que la batería original, solicite a un Servicio Técnico Oficial su comprobación.

Luz	Continuidad / intermitente	Estado de la carga
Verde continuo 		Con el Cargador enchufado, en directo (sin batería insertada)
Rojo continuo 		En carga
Verde continuo 		Carga completa
Verde intermitente 		Demora de frío/calor
Rojo intermitente 		Batería defectuosa

- PROTECCIÓN TÉRMICA DE LA BATERÍA

Este cargador está equipado con una función de protección térmica para la batería. Cuando el cargador detecta que la temperatura de la batería es demasiado alta o baja (el Luz será de color verde y parpadeará), activa automáticamente el circuito de protección y suspende la carga hasta que la temperatura de la batería está dentro de los valores correctos. El proceso de carga se iniciará entonces automáticamente (la luz será roja). Esta función asegura la máxima vida útil de la batería.

- BATERÍAS DEFECTUOSA

Este cargador detectará una batería defectuosa o gastada. Si inserta una batería con poca carga en el cargador, éste intentará analizarla y reactivarla. Este proceso se prolongará durante 30 minutos (la luz será roja). Una vez finalizado su análisis y reactivación, comenzará automáticamente la carga de la batería hasta su capacidad máxima posible (la luz será roja). Si el indicador se ilumina en color rojo, significa que la batería está totalmente descargada.

CONSEJOS DE CARGA IMPORTANTES

1. En el caso de una batería nueva o una batería almacenada durante algún tiempo, vuelva a cargar la batería antes de su uso. Si desea almacenar la batería durante un período largo de tiempo, cárguela completamente antes de guardarla. Esto le asegurará la máxima vida útil a su batería..
2. Puede maximizar la vida y el rendimiento de la batería si la carga a una temperatura ambiente entre (18°-24°C). No cargue las baterías a una temperatura inferior a (0°C) o superior a (40°C).*
*Si se utiliza la batería de grafeno GXB5, también se puede cargar en un entorno de -25°C -0°C. Este parámetro es importante y evitará que se produzcan daños serios en la batería.
3. No congele el cargador ni lo sumerja en agua o cualquier otro líquido.
4. Si la batería no produce energía suficiente para realizar trabajos que realizaba anteriormente, vuelva a cargarla. No continúe utilizándola en estas condiciones. Puede cargar una batería parcialmente cargada siempre que lo desee sin que existan efectos adversos sobre la misma.
5. Al cargarla, es normal que el cargador y la batería se calienten al tacto.
6. Si la batería no se carga correctamente:
 - Compruebe la corriente y la toma eléctrica conectando otro dispositivo.
 - Enchufe y desenchufe el cargador para comprobar que funciona correctamente
 - Compruebe si la batería ha resultado dañada.
 - Lleve el cargador y la batería a otro emplazamiento en el que la temperatura ambiente sea de aproximadamente de (18°-24°C).
 - Si persiste el problema de carga, lleve la herramienta, la batería y el cargador a un Servicio Oficial autorizado.
 - Bajo ciertas condiciones, si el cargador está conectado a la red eléctrica, sus polos de conexión podrían entrar en contacto con algún material exterior, produciendo algún tipo de cortocircuito. Debe mantener alejados todos aquellos materiales de naturaleza conductora, como las partículas metálicas. Desenchufe siempre el cargador de la red eléctrica si no hay ninguna batería en carga y también antes de limpiarlo.

SOLUCIÓN DE PROBLEMAS

1. NO PUEDO INSTALAR LA BATERÍA DENTRO DEL CARGADOR CORRESPONDIENTE. POR QUÉ?

- a) Compruebe si el cargador y la batería han sido diseñados específicamente para funcionar en conjunto.
- b) La batería se inserta en el cargador en una sola dirección. Gire la batería hasta que pueda ser insertada en la ranura. El indicador verde debe encenderse y parpadeará mientras la batería se está cargando.

2. RAZONES DE LOS DISTINTOS TIEMPOS DE CARGA

El tiempo de carga puede ser afectado por varias razones que no implican defectos en su producto.

- a) Si la batería está parcialmente descargada, puede recargarse en menos de tiempo de carga nominal (aprox.1-2 horas).
- b) Si la temperatura de la batería y la temperatura ambiente son muy altas o muy bajas, la recarga podría durar más tiempo. Antes de iniciar la carga, debe buscarse un entorno adecuado con una temperatura ambiente adecuada.
- c) Si la batería está muy caliente no podrá recargarse, ya que se lo impedirá el sistema interno de seguridad de corte por temperatura. En dicho caso, Ud. debe extraer la batería del cargador y dejar que se enfríe a temperatura ambiente; en esas condiciones, puede comenzarse la recarga.

MANTENIMIENTO

Retire el enchufe de la toma de corriente antes de efectuar cualquier ajuste, reparación o mantenimiento.

Su herramienta eléctrica no requiere de lubricación ni mantenimiento adicional. Nunca emplee agua o productos químicos para limpiar su herramienta. Use simplemente un paño seco. Guarde siempre su herramienta en un lugar seco.

Si el cable de alimentación está dañado, debe ser reemplazado por el fabricante, su service autorizado o personas calificadas, a fin de evitar riesgos.

PROTECCION AMBIENTAL



Los residuos de aparatos eléctricos y electrónicos no deben depositarse en la basura doméstica. Se deben reciclar en las instalaciones especializadas.

Consulte a las autoridades locales o el establecimiento para saber cómo reciclar estos productos.

DECLARACIÓN DE CONFORMIDAD

Los que reciben,
POSITEC Germany GmbH
Postfach 32 02 16, 50796 Cologne, Germany

Declaran que el producto,
Descripción: **Cargador**
Modelo: **DXC42**

Cumple con las siguientes Directivas,
2014/35/EU, 2014/30/EU, 2011/65/EU&(EU)2015/863

Normativas conformes a
EN 60335-1, EN 60335-2-29, EN 62233, EN 55014-1
EN 55014-2, EN IEC 61000-3-2, EN 61000-3-3



2023/05/30
Allen Ding
Ingeniero Jefe Adjunto. Pruebas Y Certificación
Positec Technology (China) Co., Ltd
18, Dongwang Road, Suzhou Industrial
Park, Jiangsu 215123, P. R. China

**Gebruikers kunnen de elektronische
gebruiksaanwijzingen bekijken op
www.catpowertools.com**

VEILIGHEID VAN HET PRODUCT VEILIGHEIDSINSTRUCTIES

 **WAARSCHUWING!** Lees alle veiligheidsvoorschriften en instructies. Lees alle instructies zorgvuldig door. Indien u zich niet aan alle onderstaande instructies houdt, kan dat leiden tot een elektrische schok, brand en/of ernstig letsel.

Bewaar alle waarschuwingen en instructies voor latere naslag.

Dit toestel kan worden gebruikt door kinderen vanaf 8 jaar en personen met een verminderde lichamelijke, zintuiglijke of mentale vermogens, of met gebrek aan ervaring en kennis, als ze onder toezicht staan of de nodige instructies betreffende het veilige gebruik van het apparaat hebben ontvangen en als ze de gevaren begrijpen. Kinderen mogen niet met het toestel spelen. De reiniging en het gebruikersonderhoud mogen niet gebeuren door kinderen zonder toezicht.

Wanneer de stroomtoevoerdraad beschadigd is, dient deze vervangen te worden door de fabrikant, de reparatiedienst of een soortgelijk bevoegde persoon, om zo gevaren te voorkomen.

AANVULLENDE VEILIGHEIDSVOORSCHRIFTEN VOOR UW ACCULADER

1. Lees de instructies voor u begint met laden
2. Lekkende batterijen niet verwisselen.
3. Gebruik acculaders niet voor andere doelen dan die waarvoor ze ontworpen zijn. Het apparaat mag niet worden gebruikt door personen (inclusief kinderen) met verminderde fysieke, zintuiglijke of mentale vermogens, of gebrek aan ervaring en kennis, tenzij ze onder toezicht staan of instructie hebben ontvangen.
4. De lader alleen aansluiten op een wisselstroomvoeding.
5. Alleen voor gebruik binnenshuis, niet blootstellen aan regen of water.
6. De acculader mag niet blootgesteld worden aan water en vocht.
7. De lader niet buiten gebruiken.
8. De contacten van de batterij of de lader niet kortsluiten.
9. De polariteit respecteren bij het opladen.
10. Open de acculader niet en houdt hem buiten bereik van kinderen.
11. Laad geen accu's van andere merken op.
12. Zorg ervoor dat de connectie tussen de acculader en de accu juist is gepositioneerd.
13. Houd de aansluitingen van de acculader vrij van vreemde voorwerpen en bescherm deze tegen vuil en vocht. Bewaar de acculader in een droge en vorstvrije ruimte. Kinderen onder toezicht mogen niet met het apparaat spelen.
14. Tijdens het laadproces, zorg ervoor dat de acculader zich in een goed geventileerde ruimte bevindt, uit de buurt van licht ontvlambare materialen. Accu's kunnen heet worden tijdens het laden. Overlaad accu's niet.

Laat accu's en acculaders niet onbewaakt tijdens het laadproces.

15. Dit toestel kan worden gebruikt door kinderen vanaf 8 jaar en personen met een verminderde lichamelijke, zintuiglijke of mentale vermogens, of met gebrek aan ervaring en kennis, als ze onder toezicht staan of de nodige instructies betreffende het veilige gebruik van het apparaat hebben ontvangen en als ze de gevaren begrijpen.
16. De reiniging en het gebruikersonderhoud mogen niet gebeuren door kinderen zonder toezicht.
17. Probeer geen niet-oplaadbare accu's te laden, deze kunnen oververhit raken.
18. Van de gebruiker is geen actie vereist voor het omschakelen tussen 50 en 60 Hz, het product past zich zelf aan de juiste frequentie aan.
19. U krijgt een langere levensduur en betere prestaties als de batterij wordt geladen met een luchttemperatuur tussen 18°C en 24°C. Laad de batterij niet bij een luchttemperatuur onder 0°C of boven 40°C. U kunt daarmee ernstige schade aan de batterij veroorzaken.
20. Laad uitsluitend accu's van hetzelfde model als geleverd door Cat® en van modellen die door Cat® worden aanbevolen.

SYMBOLLEN



Lees de gebruiksaanwijzing



Waarschuwing



Uitsluitend voor binnengebruik



Zekering



Veiligheidsklasse



Positieve aansluiting



Negatieve aansluiting





Afgedankte elektrische producten mogen niet bij het normale huisafval terecht komen. Breng deze producten waar mogelijk naar een recyclecentrum bij u in de buurt. Vraag de verkoper of de gemeente informatie en advies over het recyclen van elektrische apparatuur.

ONDERDELENLIJST

1. LADER
2. LED LICHT INDICATOR
4. DUBBELE OPLAADPOORT

TECHNISCHE GEGEVENS

Spanning	100-240V~50/60Hz ,105W			
Oplaadspanning accu 1	20V  , 4A Max.			
Oplaadspanning accu 2				
Laadstroom	DXB2	4A Totaal		
	DXB4			
	GXB5			
Accupack	Li-Ion			
Batterijcapaciteit	2.0Ah (DXB2)	4.0Ah (DXB4)	5.0Ah (GXB5)	
Oplaadtijd	voor 1 batterij	30mins	1hr	75mins
	voor 2 batterijen	1hr	2hrs	2.5hrs
Oplader beschermingsklasse	 /II			
Machinegewicht	0.4kg			

De technische gegevens van de types, het aantal cellen en het nominale vermogen van de batterijen dat kan worden opgeladen, kunt u aflezen van het naamplaatje van de batterijdoos dat door Cat[®] is geleverd.

NL

OPLAAD INSTRUCTIES



OPMERKING: lees het instructieboekje aandachtig voor gebruik van het gereedschap.

1. HET ACCUPACK OPLADEN (NIET MEEGELEVERD)

WAARSCHUWING: De oplader en het accupack zijn ontworpen om samen gebruikt te worden, probeer dus geen andere apparaten te gebruiken. Zorg ervoor dat er nooit metalen objecten in de oplader of de contactpunten van het accupack komen, dit kan zorgen voor een elektrische schok en is gevaarlijk.

2. VOORDAT U UW SNOERLOOS GEREEDSCHAP GEBRUIKT

Het accupack is NIET opgeladen. Deze moet u dus voor gebruik opladen.

3. HOE UW BATTERIJ OP TE LADEN (NIET MEEGELEVERD)(ZIE AFB. A)

- OPLAADPROCEDURE











- 1) Steek de stekker van de lader in een geschikt stopcontact. Het licht zal groen zijn.
- 2) Schuif de accu in de lader, het licht zal rood worden om aan te geven dat het laadproces is gestart.
- 3) When het laden is voltooid, zal het licht in groen veranderen. Het pakket is nu volledig opgeladen, haal de stekker van de lader uit het stopcontact en verwijder de accu.

WAARSCHUWING: Wanneer de acculading opraakt na continu gebruik of door blootstelling aan direct zonlicht of hitte, laat de batterij afkoelen voordat u deze oplaadt, zodat deze volledig kan worden opgeladen.

- OPLAADINDICATOR

Deze oplader is ontworpen om problemen op te sporen die voor kunnen komen met een set batterijen. De indicatorlichtjes geven problemen aan (zie de tabel hieronder).

Voer, als dit gebeurt, nieuwe batterijen in om na te gaan of de oplader goed is. Als de nieuwe batterijen wel correct opladen, werkt de andere set niet goed. Deze batterijen moeten naar een onderhouds- of recyclingcentrum worden gebracht. Als de nieuwe batterijen hetzelfde probleem tonen als de andere set, laat dan de oplader testen in een gecertificeerd servicecentrum.

Licht	Aan/ knipperlicht	Status
Groen aan 		Oplader aangesloten, (geen batterij geplaatst)
Rood aan 		Batterij laadt op
Groen aan 		Volledig geladen
Groen knipperend 		Hete/koude vertraging
Rood knipperend 		Batterij defect

- BATTERIJTEMPERATUUR BESCHERMING

Deze oplader beschikt over een beschermingsfunctie voor de batterijtemperatuur. Als de lader detecteert dat een batterij te heet of koud is (Het Licht wordt groen en knippert), dan wordt automatisch het beveiligingscircuit geactiveerd en wordt het opladen uitgesteld totdat de batterij de correcte temperatuur heeft bereikt.

Het opladen begint dan automatisch (het licht zal rood zijn). Dit verzekert een maximale levensduur van de batterij.

- DEFECT ACCUPACKS

Deze oplader spooft defect sets batterijen op. Als een defect set

batterijen in de oplader is ingevoerd zal de oplader proberen deze te repareren. Dit proces duurt ongeveer 30 minuten. (het licht zal rood zijn). Zodra het repareren voltooid is, wordt de set batterijen automatisch opgeladen tot de hoogst mogelijke capaciteit (het licht zal rood zijn). Als het lampje continu rood brandt, dan is de batterij leeg.

BELANGRIJK VOOR HET OPLADEN

1. Laad een nieuwe batterij, of een batterij die een tijd niet gebruikt is, opnieuw op voor gebruik. Laad een batterij, als u die lange tijd op wil slaan, volledig op om zeker te zijn van een maximale levensduur.
2. Een langere levensduur en betere prestaties kunnen worden bereikt wanneer de temperatuur tijdens het opladen zich tussen 18° C en 24° C bevindt. Laad batterijen niet op in temperaturen onder 0° C of boven 40° C.*
*Als u een GXB5-grafeenbatterij gebruikt, kunt u ook opladen in een omgeving van -25° C - 0° C. Dit is belangrijk want het kan ernstige schade aan de batterij voorkomen.
3. Bevestig de oplader nooit en dompel de oplader niet onder in water of een andere vloeistof.
4. Als de batterijen niet voldoende vermogen produceren voor taken die eerder met gemak gedaan werden, ga dan niet door met het gebruik maar laad de batterijen op. U kunt een gedeeltelijk gebruikte batterij opladen wanneer u wil, dit heeft geen effect op de batterij.
5. Het is normaal dat de oplader en de batterijen tijdens het opladen warm worden.
6. Als de batterij niet goed oplaadt:
 - Controleer de stroom in het stopcontact door een ander apparaat in te pluggen.
 - Plug de oplader in en uit om te controleren of hij goed is.
 - Controleer of de batterij beschadigd is.
 - Verplaats de oplader en de batterij naar een plaats waar de omgevingstemperatuur ongeveer 18°-24° C is.
 - Als het probleem met laden blijft bestaan, breng het gereedschap, de accu en de oplader naar een gekwalificeerde reparateur.
 - Het oplaadvermogen binnenin de oplader kan onder omstandigheden, als de oplader in het stopcontact is ingeplugd, worden verminderd door externe materialen. Externe geleidende materialen als metalen onderdelen mogen niet in de buurt komen van de gaten in de oplader. Haal de oplader altijd uit het stopcontact als er geen batterij inzit of als u de oplader wil schoonmaken.

PROBLEEMOPLOSSINGEN

1. WAAROM KAN IK HET ACCUPACK NIET IN DE OPLADER DUWEN?

- a) Controleer of de accu en de oplader ontworpen zijn om in combinatie met elkaar te werken.
- b) De accu kan maar op één manier in de lader geschoven worden. Draai de accu om totdat deze in de sleuf geschoven kan worden. het signaallampje zou bij opladen van de accu groen moeten knipperen.

2. REDENEN VOOR VERSCHILLENDE OPLAADTIJDEN

De laadtijd is van vele omstandigheden afhankelijk. Dit is geen defect van het product.

- a) Als de accu slechts gedeeltelijk leeg is, kan hij opnieuw volledig worden opgeladen in kortere tijd, dan de nominale laadtijd is.
- b) Als de accu en omgevingstemperatuur erg koud/warm zijn, kan het langer duren om weer op te laden. Zoek een geschikte

omgeving met de juiste temperatuur om te beginnen met opladen.

- c) Als het accupack heel heet is, laadt de accu niet op omdat de hittebeveiliging opladen voorkomt wanneer de temperatuur te hoog is. Wanneer het accupack erg heet is, moet deze uit de oplader gehaald worden en afkoelen tot kamertemperatuur voordat met het opladen kan worden begonnen.

ONDERHOUD

Trek de voedingskabel uit de aansluiting voordat u eventuele aanpassingen, reparaties of onderhoud uitvoert.

Uw gereedschap vereist geen smering of onderhoud. Gebruik nooit water of chemische reinigingsmiddelen voor het schoonmaken van uw elektrische gereedschap. Veeg schoon met een droge doek. Bewaar uw elektrische gereedschap altijd op een droge plaats.

Wanneer de stroomtoevoerdrad beschadigd is, dient deze vervangen te worden door de fabrikant, de reparatiedienst of een soortgelijk bevoegde persoon, om zo gevaren te voorkomen.

BESCHERMING VAN HET MILIEU



Afgedankte elektrische producten mogen niet bij het normale huisafval terechtkomen. Breng deze producten waar mogelijk naar een recyclecentrum bij u in de buurt. Vraag de verkoper of de gemeente

informatie en advies over het recyclen van elektrische apparatuur.

CONFORMITEITVERKLARING

Wij,
POSITEC Germany GmbH
Postfach 32 02 16, 50796 Cologne, Germany

Verklaren dat het product,
Beschrijving: **Oplaadapparaat**
Type: **DXC42**

Voldoet aan de volgende richtlijnen,
2014/35/EU, 2014/30/EU, 2011/65/EU&(EU)2015/863

Standaards in overeenstemming met
EN 60335-1
EN 60335-2-29
EN 62233
EN 55014-1
EN 55014-2
EN IEC 61000-3-2
EN 61000-3-3



2023/05/30
Allen Ding
Plaatsvervangend Chief Ingenieur, Testen en
Posittec Technology (China) Co., Ltd
18, Dongwang Road, Suzhou Industrial
Park, Jiangsu 215123, P.R. China

Os utilizadores podem consultar as instruções eletrónicas em www.catpowertools.com

INSTRUÇÕES DE SEGURANÇA

AVISOS GERAIS DE SEGURANÇA



AVISO! Leia todos os avisos e instruções. Leia atentamente as seguintes instruções. A não observância destas instruções pode causar choque eléctrico, incêndio e/ou lesões graves.

Guarde estas instruções para referência futura.

Este aparelho pode ser utilizado por crianças com idade igual ou superior a 8 anos e por pessoas com capacidades físicas, sensoriais ou mentais reduzidas ou falta de experiência e conhecimento caso lhes tenha sido dada supervisão ou instrução relativamente à utilização do aparelho de forma segura e compreenderem os riscos envolvidos. As crianças não devem brincar com o aparelho. A limpeza e a manutenção que cabe ao utilizador não devem ser realizadas por crianças sem supervisão. Se o cabo de alimentação estiver danificado, este deve ser substituído pelo fabricante, seu agente autorizado ou pessoal técnico qualificado para evitar qualquer situação de perigo.

- qualquer contacto com sujidade ou humidade. Guarde num local seco e sem gelo. As crianças devem ser supervisionadas para não brincarem com o aparelho
14. Ao carregar a bateria certifique-se de que o carregador está num local bem ventilado e longe de materiais inflamáveis. A bateria pode aquecer durante o carregamento. Não sobrecarregue a bateria. Certifique-se de que durante o carregamento a bateria e o carregador são devidamente supervisionados.
15. Este aparelho pode ser utilizado por crianças com idade igual ou superior a 8 anos e por pessoas com capacidades físicas, sensoriais ou mentais reduzidas ou falta de experiência e conhecimento caso lhes tenha sido dada supervisão ou instrução relativamente à utilização do aparelho de forma segura e compreenderem os riscos envolvidos.
16. A limpeza e a manutenção que cabe ao utilizador não devem ser realizadas por crianças sem supervisão.
17. Não tente carregar baterias que não são recarregáveis uma vez que estas podem sobreaquecer e avariar.
18. Não é necessária qualquer ação por parte do utilizador para mudar o produto entre 50 e 60Hz, uma vez que o produto consegue adaptar-se a 50 e 60Hz.
19. A vida útil da bateria e o desempenho desta podem ser optimizados se a bateria for carregada em temperaturas entre os 18°C e os 24°C. Não carregue a bateria em temperaturas abaixo dos 0°C, ou acima dos 40°C. Isto é importante pois evita danos graves ao nível da bateria.
20. Carregue apenas baterias do mesmo modelo fornecido pela Cat® e modelos recomendados pela Cat®.

INSTRUÇÕES DE SEGURANÇA ADICIONAIS PARA O CARREGADOR

1. Leia estas instruções antes de proceder ao carregamento.
2. Não carregue uma bateria com fuga de líquido.
3. Não utilize o carregador para qualquer outro fim para além daquele para o qual o mesmo foi concebido. O aparelho não deve ser usado por pessoas (incluindo crianças) com capacidades físicas, sensoriais ou mentais reduzidas, ou com falta de experiência e conhecimento, a menos que recebam supervisão ou instruções.
4. Ligue o carregador apenas a uma fonte de alimentação a.c.
5. Apenas para utilização no interior, não expor as baterias à chuva ou água.
6. O carregador deve ser protegido contra qualquer contacto com a humidade.
7. Não use o carregador no exterior.
8. Não curto-circuite os contactos da bateria ou do carregador.
9. Ao carregar a bateria tenha em atenção os símbolos de polaridade "+/-".
10. Não abra a unidade e mantenha-a fora do alcance das crianças.
11. Não utilize este carregador para carregar baterias de outros fabricantes.
12. Certifique-se de que a ligação entre o carregador e a bateria foi feita de forma correcta não.
13. Certifique-se de que as ranhuras do carregador estão livres de objectos estranhos e proteja-as contra

SÍMBOLOS



Leia o manual



Aviso



Use apenas em espaço interior Não queime



Fusível



Duplo isolamento



Terminal positivo



Terminal negativo





Os equipamentos eléctricos não devem ser depositados com o lixo doméstico. Se existirem instalações adequadas deve reciclá-los. Consulte a sua autoridade local para tratamento de lixos ou fornecedor para obter aconselhamento sobre reciclagem.

ELEMENTOS DO APARELHO

1. CARREGADOR
2. INDICADOR LUMINOSO DE CARREGAMENTO
3. PORTA DE CARGA DUPLA

DADOS TÉCNICOS

Voltagem calculada		100-240V~50/60Hz ,105W		
Tensão de carga do acumulador 1		20V  , 4A Max.		
Tensão de carga do acumulador 2				
Corrente de carga	DXB2	4A Total		
	DXB4			
	GXB5			
Conjunto de baterias		Li-Ion		
Saída do carregador		2.0Ah (DXB2)	4.0Ah (DXB4)	5.0Ah (GXB5)
Tempo de carregamento	para 1 bateria	30mins	1hr	75mins
	para 2 baterias	1hr	2hrs	2.5hrs
Classe de proteção do carregador		 /II		
Peso da máquina		0.4kg		

Para verificar os dados técnicos do tipo, número de células e capacidade das baterias que podem ser carregadas, consulte a placa de identificação da bateria fornecida pela Cat®.

INSTRUÇÕES PARA CARREGAMENTO



NOTA: Antes de usar a ferramenta, leia o livro de instruções cuidadosamente.

1. CARREGAMENTO DO CONJUNTO DE BATERIAS (NÃO FORNECIDA)

⚠ AVISO: O carregador e o conjunto de baterias são concebidos especificamente para trabalhar em conjunto e, por isso, não tente utilizar outros dispositivos. Nunca introduza ou deixe entrar objectos metálicos no seu carregador ou nas ligações do conjunto de baterias porque pode causar falhas eléctricas ou perigos.

2. ANTES DE UTILIZAR A FERRAMENTA SEM FIOS

O seu conjunto de baterias está DESCARREGDO e tem de o carregar uma vez antes de utilizar.

3. COMO CARREGAR A SUA EMBALAGEM DE BATERIAS (NÃO FORNECIDA) (VER FIG. A)

- PROCEDIMENTO DE CARREGAMENTO











- 1) Ligue o carregador a uma tomada eléctrica AC. A luz fica verde.
- 2) Faça deslizar a bateria para o carregador. A luz acende a vermelho para indicar que o processo de carregamento começou.
- 3) Quando o carregamento tiver terminado, a luz fica verde. A bateria está agora completamente carregada. Desligue o carregador da alimentação e retire a bateria.

⚠ AVISO: Quando a bateria fica sem carga após uma utilização contínua ou devido à exposição à luz solar directa ou a uma qualquer fonte de calor, deixe a bateria arrefecer antes de recarregar para atingir a carga total.

- INDICADOR DE CARGA

Este carregador foi elaborado para detectar alguns problemas que podem surgir nas baterias. O indicador luminoso indica problemas (ver quadro em baixo). Se tal facto ocorrer, insira uma nova

bateria para determinar se o carregador se encontra em perfeitas condições. Se a nova bateria carregar sem problemas, significa que a bateria anterior deverá ser enviada ao serviço de assistência ou a um centro de reciclagem. Se a nova bateria indicar o mesmo problema da bateria anterior, o carregador terá de ser enviado ao serviço de assistência.

Luz	ON/ Pisca	Indicação
Verde Contínuo  	_____	Plugue do carregador, ativo (sem bateria inserida)
Vermelho Contínuo  	_____	Em carga
Verde Contínuo  	_____	Carregamento concluído
Verde intermitente  	-----	Atraso quente/frio
Vermelho intermitente  	-----	Bateria defeituosa

- PROTEÇÃO DA TEMPERATURA DA BATERIA

Este carregador possui uma funcionalidade de proteção da temperatura da bateria. Quando o carregador detecta uma bateria demasiado fria ou quente (a luz ficará verde e intermitente), ativa automaticamente o circuito de proteção e suspende o carregamento até o conjunto de baterias ter atingido a temperatura correta. Finalizada esta estabilização o processo de carga será

iniciado automaticamente (a luz ficará vermelha). Esta função assegura uma máxima duração da bateria.

- BATERIA DEFEITUOSA

Este carregador irá detetar um conjunto de baterias defeituosas. Quando um conjunto de baterias defeituosas é inserido no carregador, o carregador tentará repará-lo. Este processo tem a duração de cerca de 30 minutos (a luz ficará vermelha). Quando o processo estiver finalizado dar-se-á início automaticamente ao processo de carga da bateria até atingir a potência máxima possível (a luz ficará vermelha). Se a luz se tornar vermelha permanentemente, o conjunto de baterias está gasto.

NOTAS IMPORTANTES SOBRE PROCESSOS DE CARGA

1. Para baterias novas ou que estejam armazenadas por algum tempo, por favor recarregue a bateria antes de usar. Se pretende armazenar a bateria por algum tempo, carregue-a ao máximo, este processo assegurará uma maior duração da bateria.
2. Uma vida mais longa e um melhor desempenho das baterias pode ser obtido se o carregamento da mesma for efectuado quando a temperatura do ar esteja entre os 18°C e os 24°C. Nunca carregue a bateria com uma temperatura do ar inferior a +0°C, ou superior a 40°C.*
*Se a bateria de grafeno GXB5 for usada, ela também poderá ser carregada num ambiente de -25°C-0°C. Este facto é muito importante e previne sérias avarias da bateria.
3. Nunca congele ou ponha dentro de água ou qualquer outro líquido o seu carregador.
4. Quando a bateria não produzir potência suficiente para o trabalho o qual anteriormente desempenhava bem, por favor recarregue a bateria, não continue a usar nesta condição. Sempre que pretender pode carregar uma bateria com a sua potência parcialmente gasta sem que isso afecte ou estrague a mesma.
5. Quando em carga, é natural que a bateria e o carregador fiquem demasiado quentes.
6. Se a bateria não carrega correctamente:
 - Verifique a corrente na ficha eléctrica ligando o carregador a outra ficha.
 - Ligue e desligue para ver se o carregador está em boas condições.
 - Verifique se a bateria se encontra danificada
 - Mova a bateria e o carregador para uma zona onde a temperatura do ar esteja entre 18°C e os 24°C.
 - Se o problema persistir, leve a ferramenta, a bateria e o carregador a um centro de assistência técnica autorizado.
 - Em certas condições, com o carregador conectado á tomada eléctrica, os contactos de carga existentes no carregador podem entrar em curto-circuito provocado por materiais estranhos ao equipamento. Materiais estranhos ao equipamento e de natureza condutora como partículas metálicas deverão manter-se afastados das cavidades do carregador. Desligue sempre o carregador da tomada eléctrica quando este não contem nenhuma bateria conectada para carga ou antes de qualquer manutenção ou limpeza.

SOLUÇÃO DE PROBLEMAS

1. NÃO SOU CAPAZ DE ENCAIXAR A BATERIA NO CARREGADOR PORQUÊ?

- a) Verifique se o carregador e a bateria foram especificamente concebidos para funcionarem em conjunto.
- b) A bateria pode ser inserida no carregador apenas numa única direcção. Rode a bateria até atingir a posição correcta. A luz indicadora deve ser verde e intermitente quando as pilhas estão a carregar.

2. RAZÕES PARA TEMPOS DE CARGA DIFERENTES

O tempo de carga pode ser afectado por diversas razões, o que não significa qualquer deficiência do equipamento

- a) Se o conjunto de baterias estiver descarregado apenas parcialmente, pode ser recarregado em menos do tempo de carregamento nominal.
- b) Se o conjunto de baterias e a temperatura ambiente estiverem muito frios/ quentes poderá demorar mais tempo a recarregar. Procure um ambiente apropriado com a temperatura do ar apropriada para começar a carregar.
- c) Se o conjunto de baterias estiver muito quente não se inicia a recarga porque o dispositivo de corte de segurança da temperatura interna assim o impede. Se o conjunto de baterias estiver muito quente, deve removê-lo do carregador e deixá-lo arrefecer primeiro à temperatura ambiente e só depois pode iniciar o recarregamento.

MANUTENÇÃO

Retire o cabo de alimentação da tomada antes de efectuar quaisquer ajustamentos, reparações ou manutenção.

A sua ferramenta não requer qualquer lubrificação ou manutenção adicional. Nunca utilize água ou produtos químicos para limpar a sua ferramenta. Limpe-a com um pano macio. Guarde sempre a sua ferramenta num local seco.

Se o cabo de alimentação estiver danificado, este deve ser substituído pelo fabricante, seu agente autorizado ou pessoal técnico qualificado para evitar qualquer situação de perigo.

PROTECÇÃO AMBIENTAL

 Os equipamentos eléctricos não devem ser depositados com o lixo doméstico. Se existirem instalações adequadas deve reciclá-los. Consulte a sua autoridade local para tratamento de lixos ou fornecedor para obter aconselhamento sobre reciclagem.

DECLARAÇÃO DE CONFORMIDADE

Nós,
POSITEC Germany GmbH
Postfach 32 02 16, 50796 Cologne, Germany

declaramos que o produto,
Descrição: **Carregador**
Tipo: **DXC42**

Cumpre as seguintes directivas,
2014/35/EU, 2014/30/EU, 2011/65/EU&(EU)/2015/863

Normas em conformidade com
**EN 60335-1, EN 60335-2-29, EN 62233, EN 55014-1
EN 55014-2, EN IEC 61000-3-2, EN 61000-3-3**

2023/05/30
Allen Ding
Engenheiro-chefe adjunto, Teste e Certificação
Positec Technology (China) Co., Ltd
18, Dongwang Road, Suzhou Industrial
Park, Jianguo 215123, P. R. China

Användare kan se de elektroniska bruksanvisningarna på

www.catpowertools.com

PRODUKTSÄKERHET SÄKERHETSINSTRUKTIONER



WARNING! Läs igenom alla säkerhetsvarningar och -instruktioner. Läs alla instruktioner. Följs inte alla nedanstående instruktioner kan det leda till elektriska stötar, brand och/eller allvarliga skador.

Spara alla varningar och instruktioner för framtida bruk.

Apparaten kan användas av barn från 8 års ålder och uppåt, och personer med nedsatt fysisk, sensorisk eller mental förmåga eller som saknar erfarenhet och kunskap, om de har fått handledning eller instruktioner beträffande användning av apparaten på ett säkert sätt och förstår vilka faror det innebär. Barn skall inte leka med apparaten. Rengöring och användarunderhåll får inte utföras av barn utan tillsyn.

Om strömsladden är trasig, måste den bytas av tillverkaren eller dess serviceagent eller liknande behörig person för att undvika fara.

YTTERLIGARE SÄKERHETSINSTRUKTIONER FÖR DIN BATTERULADDARE

1. Läs anvisningarna före uppladdning.
2. Ladda inte ett läckande batteri.
3. Använd inte laddare för andra ändamål än de är avsedda för. Apparaten ska inte användas av personer (inklusive barn) med nedsatt fysisk, sensorisk eller mental förmåga eller bristande erfarenhet och kunskap, såvida de inte får övervakning eller instruktioner.
4. Laddningsenheten får bara anslutas till en växelströmskälla.
5. Får endast användas inomhus, utsätt inte för regn eller vatten.
6. Laddningsenheten måste skyddas mot fukt.
7. Använd inte laddningsenheten utomhus.
8. Kortslut inte batteriets eller laddarens kontakter.
9. Tänk på polerna "+/-" vid laddning.
10. Öppna inte enheten och förvara den utom räckhåll för barn.
11. Ladda inte batterier från andra tillverkare.
12. Se till att anslutningen mellan batteriladdaren och batteriet är korrekt placerad.
13. Håll batteriladdarens öppningar fria från främmande föremål och skydda dem mot smuts och fukt. Förvara enheten på en torr och frostfri plats. Barn får inte leka med apparaten.
14. Under laddning av batterier, kontrollera att batteriladdaren är placerad i ett väl ventilerat utrymme och långt bort från antändliga material. Batterier kan bli heta under laddning. Överladda inte batterier. Batterier och laddare får inte lämnas utan uppsikt under laddning.
15. Apparaten kan användas av barn från 8 år och uppåt och personer med nedsatt fysisk, sensorisk eller mental förmåga eller bristande erfarenhet och kunskap om de har fått tillsyn eller instruktioner om hur apparaten ska användas på ett säkert sätt och har förstått farorna inblandade.
16. Rengöring och användarunderhåll ska inte utföras av barn utan tillsyn.
17. Ladda inte engångsbatterier, eftersom de kan överhettas och gå sönder.
18. Ingen åtgärd krävs från användarna för att flytta produkten mellan frekvenserna 50 och 60Hz. Produkten anpassar sig till

både 50 och 60Hz.

19. Om batteriet laddas i en temperatur mellan 18 och 24 grader får batteriet högre kapacitet och längre livslängd. Ladda inte batteriet i temperaturer under 0 eller över 40 grader. Detta är mycket viktigt eftersom det förhindrar allvarliga skador på batteriet.
20. Ladda endast batteripaket av samma modell som tillhandahålls av Cat[®] och modeller som rekommenderas av Cat[®].

SYMBOLER



Läs handboken



Varning



Får endast användas inomhus



Säkring



Dubbel isolering



Positiv terminal



Negativ terminal



Uttjänade elektriska produkter får inte kasseras som hushållsavfall. Återanvänd där det finns anläggningar för det. Kontakta dina lokala myndigheter eller återförsäljare för återvinningssråd.

LADDARENS KOMPONENTER

1. LADDNINGSSAGGREGAT
2. LADDNINGSSINDIKATORLAMPOR
3. DUBBEL LADDNINGSPORT

TEKNISKA DATA

Spänning		100-240V~50/60Hz, 105W		
Laddningsspänning 1		20V  , 4A Max.		
Laddningsspänning 2				
Laddningsström	DXB2	4A Total		
	DXB4			
	GXB5			
Batteripaket		Li-Ion		
Batteripaket		2.0Ah (DXB2)	4.0Ah (DXB4)	5.0Ah (GXB5)
Laddningstid	för 1 batteri	30mins	1hr	75mins
	för 2 batterier	1hr	2hrs	2.5hrs
Skyddsklass		□/II		
Maskinens vikt		0.4kg		

För tekniska data för typ, antalet celler och märkcapaciteten för batterierna som kan laddas, se namnplattan för batteripaketet som levereras av Cat®.

LADDNINGSPROCEDUR

 **OBS:** Innan du använder verktyget, läs noga igenom bruksanvisningen.

LADDNINGSSINSTRUKTIONER

1. LADDNING AV BATTERIPAKETET (LEVERERAS EJ)

 **VARNING:** Laddaren och batteripaketet är särskilt konstruerade för att fungera tillsammans. Använd inget annat batteripaket eller någon annan laddare. Se till att inga metallföremål kommer in i laddaren eller batteripaketet. Det kan orsaka elektriska fel som kan medföra fara.

2. INNAN DU ANVÄNDER DEN

Ditt batteripaket är OLADDAT och du måste ladda det en gång innan användning.

3. HUR BATTERIPAKETET SKA LADDAS (LEVERERAS EJ) (SE FIG. A) - LADDNINGSPROCEDUR





- 1) Anslut laddaren till lämpligt uttag. Lampan kommer att lysa grönt.
- 2) Skjut in batteripaketet in i laddaren, lampan växlar till rött som indikerar att laddningsprocessen påbörjats.
- 3) När laddningen är full, kommer lampan att växla till grönt. Batteriet är nu fulladdat, koppla ur laddaren och avlägsna batteripaketet.

 **VARNING:** När batteriladdningen är slut efter kontinuerlig användning eller exponering av direkt solljus eller värme, ge batteriet tid att kylas ned före nästa laddning för att nå full laddning.

- LADDNINGSSINDIKATOR

Denna laddare är utformad för att upptäcka vissa problem som kan uppstå med batteripaketet. Indikatorlampor indikerar problem (se tabell nedan). Om detta inträffar, sätt i ett nytt batteripaket för att kontrollera om laddaren är OK. Om det nya batteriet laddas

som det ska, är originalbatteriet defekt och ska returneras till ett servicecenter eller en återvinningscentral. Om det nya batteripaketet uppvisar samma problem som originalbatteripaketet, låt laddaren bli testad på ett auktoriserat servicecenter.

Belysning	PÅ/blinkning	Status
Lyser grönt 	—	Laddare anslutning (Inget batteri isatt)
Lyser rött 	—	Laddning
Lyser grönt 	—	Fulladdad
Blinkar grön 	-----	Varm / kall försening
Blinkar röd 	-----	Defekt batteri

- BATTERIETS TEMPERATURSKYDD

Denna laddare har en temperaturskyddsegenskap för batteriet. När laddaren detekterar att ett batteripaket är för varmt eller för kallt (Belysning blinkar grön), det aktiverar automatiskt skyddskretsen, och skjuter upp laddningen tills batteripaketet har fått rätt temperatur. Då startar laddningsprocessen automatiskt (Lampan lyser röd). Denna funktion säkerställer maximal batterilivstid.

- SVAGA BATTERIPAKET

Denna laddare kommer att detektera ett bristfälligt batteripaket.

- 1) När ett bristfälligt batteripaket förs in i laddaren kommer laddaren att försöka reparera detta. Denna process varar ca. 30 minuter (Lampan lyser röd).
- När reparationen är klar, börjar laddaren automatiskt att ladda batteripaketet till högsta möjliga kapacitet (Lampan lyser röd).

- Om ljuset blir inållande rött är batteripaketet slut.
 - Om reparationen inte lyckas, blinkar lampan rött, batteripaketet är urladdat.
- 2) När du anslöt laddare och lampan blinkar rött kan det defekta batteripaketet inte kan repareras.

VIKTIGT ATT TÄNKA PÅ VID LADDNING

1. För ett nytt batteri eller ett batteri som har förvarats en tid, ladda batteriet före användning. Om du tänker förvara batteriet en lång tid, ladda batteripaketet fullt för att säkerställa maximal batterilivstid.
2. Längre livstid och bättre prestanda kan erhållas om batteripaketet laddas i lufttemperaturer på 18°-24°C. Ladda inte batteripaketet i lufttemperaturer under 0° C eller över 40° C.
* Används GXB5 grafenbatteri kan det laddas i en miljö mellan -25 °C -0 °C. Detta är viktigt eftersom det förhindrar allvarlig skada på batteripaketet.
3. Laddaren får aldrig frysas eller sänkas ner i vatten eller annan vätska.
4. När batteripaketet inte längre producerar tillräckligt med ström för användningar som tidigare utfördes med lätthet, ska du ladda batteriet. Fortsätt inte att använda batteriet utan att ladda upp det. Du kan ladda ett delvis urladdat batteripaket när helst du vill, utan att detta påverkar batteripaketet negativt.
5. Vid laddning är det normalt att laddare och batteripaket kan kännas varma vid beröring.
6. Om batteripaketet inte laddas som det ska:
 - Kontrollera eluttagets strömtillförelse genom att ansluta en annan elapparat.
 - Anslut och koppla ur för att kontrollera huruvida laddaren är OK.
 - Kontrollera huruvida batteriet är skadat.
 - Flytta laddaren och batteripaketet till en plats där den omgivande lufttemperaturen är ca. 18°-24° C.
 - Om laddningsproblemet kvarstår, ta med verktyget, batteripaketet och laddaren till ett auktoriserat servicecenter.
 - Under vissa förhållanden, när laddaren är ansluten till strömkällan, kan de frilagda laddningskontaktarna inuti laddaren kortsutas av främmande material. Främmande material som är ledande, som t ex metallpartiklar, ska hållas borta från laddarens hålrum. Koppla alltid bort laddaren från strömkällan när det inte sitter något batteripaket i laddaren, eller före rengöring.

FELSÖKNING

1. JAG KAN INTE SÄTTA IN BATTERIET I BATTERILADDAREN. VARFÖR?

- a) Kontrollera att laddare och batteripaket är specifikt avsedda för att fungera tillsammans.
- b) Batteriet kan bara sättas in på ett sätt. Vrid batteriet tills det går att föra in i facket. indikatorljuset bör vara grönt och blinka när batteriet laddas.

2. ORSAKER TILL OLIKA LADDNINGSTIDER.

Laddningstiden kan påverkas av olika faktorer som inte innebär något fel i produkten.

- a) Om batteripaketet är endast delvis oladdat kan det återladdas fullt på en mindre tid än den beräknade laddningstiden.
- b) Om batteripaketet och omgivningens temperatur är väldigt kall/ varmt kan det ta längre tid att ladda batteriet. Vänligen hitta en lämplig omgivning med en lämplig lufttemperatur för att starta laddningen.
- c) Om batteripaketet är mycket varmt, ta bort batteripaketet från laddaren och låt det svalna till omgivningens temperatur.

UNDERHÅLL

Ta bort pluggen från hållaren innan du gör några Anpassningar, servis eller underhåll.

Ditt verktyg kräver inte extra smörjning eller underhåll. Använd aldrig vatten eller kemiska medel för att rengöra verktyget. Torka rent med en torr trasa. Förvara alltid verktyget på en torr plats. Om strömladdan är trasig, måste den bytas av tillverkaren eller dess serviceagent eller liknande behörig person för att undvika fara.

MILJÖSKYDD



Utjäna elektriska produkter får inte kasseras som hushållsavfall. Återanvänd där det finns anläggningar för det. Kontakta dina lokala myndigheter eller återförsäljare för återvinningsråd.

DEKLARATION OM ÖVERENSSTÄMMELSE

Vi,
POSITEC Germany GmbH
Postfach 32 02 16, 50796 Cologne, Germany

förklarar att denna produkt,
Beskrivning: **Laddningsaggregat**
Typ: **DXC42**

Uppfyller följande direktiv,

2014/35/EU, 2014/30/EU, 2011/65/EU&(EU)2015/863

Standarder överensstämmer med

EN 60335-1,
EN 60335-2-29,
EN 62233,
EN 55014-1,
EN 55014-2,
EN IEC 61000-3-2,
EN 61000-3-3



2023/05/30

Allen Ding
Vice chefsingenjör, tester och certifiering
Positec Technology (China) Co., Ltd
18, Dongwang Road, Suzhou Industrial
Park, Jiangsu 215123, P. R. China

Käyttäjät voivat tarkastella sähköisiä ohjeita osoitteessa www.catpowertools.com

[com](http://www.catpowertools.com)

TUOTETURVALLISUUS TURVALLISUUSOHJEET



VAROITUS! Lue kaikki turvallisuusvaroitukset ja ohjeet. Lue kaikki ohjeet. Varoitusten ja ohjeiden noudattamatta jättämisestä voi olla seurauksena sähköisku, tulipalo ja/tai vakava tapaturma.

Tallenna kaikki varoitukset ja ohjeet myöhempää käyttöä varten.

Laitetta voivat käyttää yli 8-vuotiaat lapset ja henkilöt, joiden fyysiset, aistilliset tai henkiset kyvyt ovat alentuneet tai joilla ei ole kokemusta tai tietämystä laitteen käytöstä, jos heitä on opastettu tai ohjattu laitteen turvallisessa käytössä ja jos he ymmärtävät käyttöönsä liittyvät vaarat. Lapset eivät saa leikkiä laitteen kanssa. Lapset eivät saa suorittaa laitteen puhdistusta ja huoltoa ilman valvontaa.

Jos sähköjohto on vahingoittunut, joko valmistajan, huoltoedustajan tai muun pätevän huoltohenkilöstön on vaihdettava se vaaran välttämiseksi.

AKKULATURIA KOSKEVIA LISÄTURVALLISUUSOHJEITA

1. Lue ohjeet ennen lataamista.
2. Älä lataa vuotavaa akkua.
3. Käytä latureita ainoastaan niille suunniteltuun tarkoitukseen. Laitetta eivät saa käyttää henkilöt (lapset mukaan lukien), joilla on heikentyneet fyysiset, sensoriset tai psyykkiset kyvyt tai joilla ei ole kokemusta tai tietoa, ellei heitä ole valvottu tai opastettu.
4. Liitä latauslaite ainoastaan verkkovirtaan.
5. Käyttö vain sisätiloissa, älä jätä laitetta sateeseen tai veteen.
6. Latauslaite tulee suojata kosteudelta.
7. Älä käytä laturia ulkona.
8. Älä lyhennä akun tai laturin liittimiä.
9. Noudata ladattaessa "+/-" napaisuutta.
10. Älä avaa yksikköä ja pidä se lasten ulottumattomissa.
11. Älä lataa muiden valmistajien akkuja.
12. Varmista, että akkulaturin ja akun välinen liitäntä on sijoitettu oikein.
13. Varmista, että akkulaturin aukot ovat tyhjä ja suojaa ne lialta ja kosteudelta. Säilytä laturi kuivassa ja pakkaselta suojassa olevassa paikassa. Lapset eivät saa leikkiä laitteella.
14. Akkua ladatessa varmista, että laturi on hyvin ilmastoidussa paikassa ja ettei lähistöllä ole tulenarkoja materiaaleja. Akku saattaa kuumeta latauksen aikana. Älä lataa akkua liikaa. Älä jätä akkua ja laturia varomattomasti latauksen aikana.
15. Yli 8-vuotiaat lapset sekä henkilöt, joilla on alentuneet fyysiset tai henkiset kyvyt tai aistit, tai joilla ei ole kokemusta tai tietoa laitteen käytöstä, voivat käyttää laitetta, jos heitä valvotaan tai he ovat saaneet opastusta laitteen turvallisesta käytöstä ja ymmärtävät siihen liittyvät vaarat.
16. Lapset eivät saa tehdä puhdistus- tai kunnossapitotoimia ilman valvontaa.
17. Älä lataa uudelleen akkuja, jotka eivät ole uudelleen ladattavia. Ne saattavat ylikuumeta tai mennä rikki.
18. Käyttäjiltä ei vaadita toimenpiteitä tuotteen siirtämiseksi

50 ja 60 Hz:n välillä, tuote voi mukautua sekä 50:n että 60 Hz:n taajuudelle.

19. Pidempi kestoikä ja parempi suorituskyky voidaan saavuttaa, jos akkuyksikkö ladataan ilman lämpötilan ollessa välillä 18°C ja 24°C. Älä lataa akkuyksikköä ilman lämpötilojen ollessa alle 0°C, tai yli 40°C. Tämä on tärkeää, koska se voi estää vakavan vaurion akkuyksikölle.
20. Lataa ainoastaan samoja Cat® in toimittamia tai Cat® in suosittelemia akkumalleja.

SYMBOLIT



Lue käyttöoppaasta



Varoitus



Käyttö vain sisätiloissa



Sulake



Kaksoiseristys



Positiivinen napa



Negatiivinen napa





Käytettyjä sähkölaitteita ei saa heittää pois kotitalousjätteen mukana. Toimita ne kierrätyspisteeseen. Lisätietoja kierrätyksestä saa paikallisilta viranomaisilta tai jälleenmyyjältä.

KONEEN OSAT

1. LATAUSLAITE
2. LATAUKSEN MERKKIVALO
3. KAKSOISLATAUSPORTTI

TECHNICAL DATA

Laturin jännite	100-240V~50/60Hz, 105W			
Nimellisjännite 1	20V  , 4A Max.			
Nimellisjännite 2				
Latausvirta	DXB2	4A Total		
	DXB4			
	GXB5			
Akkupakkaus	Li-Ion			
Akku pakkaus(2.0Ah (DXB2)	4.0Ah (DXB4)	5.0Ah (GXB5)	
Latausaika	1 akulle	30mins	1hr	75mins
	2 paristolle	1hr	2hrs	2.5hrs
Suojausluokka	 /II			
Paino	0.4kg			

Jos haluat ladattavissa olevista akuista teknisiä tietoja, kuten tyyppin, kennomäärän ja nimelliskapasiteetin, katso Cat[®]in toimittaman akun nimikilpeä.

LATAAMINEN



Huomautus: Ennen työkalun käyttöä, lue ohjekirja huolellisesti.

LATAUSOHJEET

1. AKKUPAKKAUKSEN LATAUS (EI MUKANA)

VAROITUS: Laturi ja akkupakkaus on erityisesti suunniteltu toimimaan yhdessä. Älä käytä muita akkupakkauksia tai latureita. Älä koskaan työnnä tai anna pudota metalliesineitä laturiin tai akkupakkaukseen. Se voi johtaa mahdollisesti vaaratilanteen aiheuttavan sähkövien syntymiseen.

2. ENNEN AKKUPORAN KÄYTTÖÄ

Akkupaketti toimitetaan LATAAMATTOMANA, joten se on ladattava kerran ennen käyttöä.

3. KUINKA AKKUPAKKAUS LADATAAN (EI MUKANA) (KATSO KUVA. A) LATAUSMENETTELY

- 1) Kytke laturi sopivaan pistorasiaan. Merkkivalo muuttuu vihreäksi.
- 2) Liu'uta akku laturiin, merkkivalo muuttuu punaiseksi osoittaen, että lataus on alkanut.
- 3) Lataamisen jälkeen merkkivalo muuttuu vihreäksi. Akku on nyt täysin ladattu. Irrota laturi ja poista akku.











VAROITUS: Kun akku lataus tyhjenee jatkuvan käytön jälkeen, tai jos akku on altistunut suoralle auringonvalolle tai kuumuudelle, anna akulle aikaa jäähtyä, ennen kuin lataat sen uudelleen, jotta saavutat täyden latauksen.

- LATAUKSEN MERKKIVALO

Tämä laturi on suunniteltu havaitsemaan joitakin ongelmia, joita akkuyksiköiden kanssa voi ikinä. Merkkivalot ilmaisevat ongelmia (katso alla oleva taulukko). Jos näin tapahtuu, aseta uusi akkuyksikkö varmistaaksesi, että laturi on kunnossa. Jos uusi akku latautuu oikein, alkuperäinen yksikkö on viallinen ja se tulisi palauttaa huoltoilikkeeseen tai viedä kierrätykseen. Jos

uudessa akkuyksikössä on sama ongelma kuin alkuperäisessä akkuyksikössä, vie laturi testattavaksi valtuutettuun huoltoilikkeeseen.

FIN

Valo	PÄÄLLÄ/ vilkkuu	Tila
Vihreä palaa 		Laturi on kytketty virtalähteeseen (akku ei ole asetettu paikalleen)
Punainen palaa 		Latautuu
Vihreä palaa 		Täysin ladattu
Vilkkuva vihreä 	-----	Kuuma / kylmä viive
Vilkkuva punainen 	-----	Viallinen akku

- AKUN LÄMPÖTILAN SUOJAUS

Tässä laturissa on akun lämpötilan suojaustoiminto. Kun laturi havaitsee akkuyksikön, joka on liian kuuma tai kylmä (Valo on vihreä ja se vilkkuu), se aktiivisesti automaattisesti suojauspiiriin ja keskeyttää latauksen, kunnes akkuyksikkö on saavuttanut oikean lämpötilan. Silloin latausprosessi alkaa automaattisesti (Valo muuttuu punaiseksi). Tämä ominaisuus varmistaa akkujen mahdollisimman pitkän käyttöiän.

- VIALLINEN AKKUYKSIKÖT

Laturi havaitsee viallisen akkuyksikön.

- 1) Kun laturiin asetetaan viallinen akkuyksikkö, laturi yrittää korjata sen. Tämä prosessi kestää noin 30 minuuttia (Valo muuttuu punaiseksi).

- Kun korjaus on valmis, laturi alkaa automaattisesti ladata akkuyksikköä sen suurimpaan mahdolliseen kapasiteettiin saakka (Valo muuttuu punaiseksi).
 - Jos korjaus ei onnistu, valo muuttuu punaiseksi ja vilkkuu, ja akkuyksikkö on viallinen.
- 2) Jos viallinen akkuyksikkö ei ole korjattavissa alussa, kun asetit sen laturiin, valo muuttuu punaiseksi ja vilkkuu.

TÄRKEITÄ HUOMAUTUKSIA LATAAMISESTA

1. Jos akku on uusi tai ollut jonkin aikaa varastossa, lataa se uudelleen ennen käyttöä. Jos haluat säilyttää akkua pitkään, lataa se täyteen, jolloin sen käyttöikä pitenee.
2. Käyttöikä voidaan pidentää ja suoritustehoo parantaa, jos akkuyksikkö ladataan ilman lämpötilan ollessa (18^o-24^o C). Älä lataa akkuyksikköä, jos ilman lämpötila on alle (+0^o C) tai yli (40^o C).
* Jos käytössä on GXB5-grafeeniakku, sitä voidaan ladata myös -25 °C - 0 °C: n ympäristössä. Tämä on tärkeää, koska se voi estää akkuyksikön vakavan vaurioitumisen.
3. Älä koskaan jäädytä laturia tai upota sitä veteen tai muuhun nesteeseen.
4. Kun akkuyksikkö ei enää pysty tuottamaan riittävästi tehoa tehtäviin, joista se ennen suoriutui helposti, älä jatka sen käyttämistä tässä tilassa, vaan lataa se uudelleen. Voit ladata osittain käytetyn yksikön aina halutessasi ilman, että siitä on mitään haittaa akkuyksikölle.
5. Ladattaessa on normaalia, että laturi ja akkuyksikkö tuntuvat joskus lämpimiltä kosketettaessa.
6. Jos akkuyksikkö ei lataudu oikein:
 - Tarkista sähköpistokkeen virta kytkemällä siihen jokin toinen laite.
 - Kytke laturi pistokkeeseen ja irrota se tarkistaaksesi, että se on kunnossa
 - Tarkista, onko akku vaurioitunut
 - Siirrä laturi ja akkuyksikkö paikkaan, jossa ympäröivän ilman lämpötila on noin (18^o-24^o C).
 - Mikäli lataus ei edelleenkään onnistu, vie työkalu, akkupakkaus ja laturi valtuutettuun palvelukeskukseen.
 - Tietyissä olosuhteissa laturin ollessa kytkettyä virtalähteeseen vierasesineet saattavat aiheuttaa laturin sisällä olevissa paljaisissa latauskoskettimissa oikosulun. Sähköä johtavat vieraat materiaalit, kuten metallihiukkaset, on pidettävä poissa laturin koloista. Irrota aina laturi virtalähteestä silloin, kun siinä ei ole akkuyksikköä tai ennen kuin se aiotaan puhdistaa.

VIANETSINTÄ

1. EN SAA AKKUA SOPIMAAN AKKULATURIIIN. MIKSI?
 - a) Tarkista että laturi ja akku on suunniteltu toimimaan yhdessä.
 - b) Akku sopii akkulaturiin vain yhdessä asennossa. Kierrä akkua ympäri, kunnes sen voi työntää koloon, merkivalon tulisi olla vihreä ja vilkkuu, kun akkua ladataan.
2. SYITÄ ERILAISIIIN LATAUSAIKIOIHIN
Latausaikeihin voivat vaikuttaa monet syyt, jotka eivät ole tuotteen vikoja.
 - a) Jos akkuyksikön lataus on purkautunut vain osittain, se saattaa latautua uudelleen nimellistä latausaikaa lyhyemmässä ajassa
 - b) Jos akkuyksikkö ja ympäröivä lämpötila ovat hyvin kylmiä/kuumia, uudelleenlatautuminen voi kestää pidempään. Etsi lataamista varten sopiva ympäristö ja oikea ilman lämpötila.
 - c) Jos akkupakkaus on hyvin kuuma, poista akkupakkaus laturista,

anna akkupakkauksen jäähtyä ensin ympäristön lämpötilaan ja sitten latauksen voi aloittaa.

HUOLTO

Irrota pistoke pistorasiasta ennen kuin teet mitään säätöjä tai huoltoja.

Kone ei vaadi voitelua eikä huoltoa. Koneen sisällä ei ole käyttäjän huollettavia osia. Pyyhi puhtaaksi kuivalla liinalla. Säilytä kone kuivassa paikassa. Pidä moottorin tuuletusaukot puhtaana. Jos sähköjohto on vahingoittunut, joko valmistajan, huoltoedustajan tai muun pätevän huoltohenkilöstön on vaihdettava se vaaran välttämiseksi.

YMPÄRISTÖN SUOJELU



Käytettyjä sähkölaitteita ei saa heittää pois kotitalousjätteen mukana. Toimita ne kierrätyspisteeseen. Lisätietoja kierrätyksestä saa paikallisilta viranomaisilta tai jälleenmyyjältä.

VAATIMUSTENMUKAISUUSVAKUUTUS

Me,
POSITEC Germany GmbH
Postfach 32 02 16, 50796 Cologne, Germany

Vakuutamme täten, että tuote
Selostus: **Latauslaite**
Tyyppi: **DXC42**

täyttää seuraavien direktiivien määräykset:
2014/35/EU, 2014/30/EU, 2011/65/EU&(EU)2015/863

Yhdenmukaiset standardit

EN 60335-1,
EN 60335-2-29,
EN 62233,
EN 55014-1,
EN 55014-2,
EN IEC 61000-3-2,
EN 61000-3-3



2023/05/30

Allen Ding
Apulais Pääinsinööri, testaus ja sertifiointi
Positec Technology (China) Co., Ltd
18, Dongwang Road, Suzhou Industrial
Park, Jiangsu 215123, P. R. China

Brukere finner elektroniske instruksjoner på www.catpowertools.com

PRODUKTSIKKERHET SIKKERHETSINSTRUKSER

 **ADVARSEL!** Les alle sikkerhetsadvarsler og alle instruksjoner. Hvis du unnlater å følge instruksjonene under, kan det resultere i elektrisk støt, brann og/eller alvorlig skade.

Ta vare på alle advarsler og veiledninger for fremtidig referanse.

Dette apparatet kan brukes av barn fra 8 år og oppover og personer med reduserte fysiske, sanse- eller sinnsevner, eller som ikke har erfaring eller kunnskap, hvis de får tilsyn eller instruksjoner om bruk av apparatet på en sikker måte og forstår farene involvert. Barn skal ikke leke med apparatet. Rengjøring og brukervedlikehold skal ikke utføres av barn uten tilsyn. Skadede skjøteledninger må erstattes av produsenten, service agenten eller personer med lignende autorisasjoner for å unngå fare.

YTERLIGERE SIKKERHETSINSTRUKSJONER FOR BATTERILADEREN

1. Les instruksene før lading.
2. Ikke lad opp batterier som lekker.
3. Ikke bruk ladere for andre arbeid enn de den er designet for. Dette apparatet skal ikke brukes av personer (inkludert barn) med reduserte fysiske, sensoriske eller mentale evner, eller mangel på erfaring og kunnskap, med mindre de er under tilsyn eller har fått instruksjoner.
4. Laderen skal bare kobles til vekselstrøm.
5. Bruk bare innendørs, ikke utsett for regn eller vann.
6. Ladeenheten må beskyttes fra fukt.
7. Ikke bruk laderen utendørs.
8. Ikke kortslett kontaktene på batteri eller lader.
9. Pass på polariteten "+/-" ved lading.
10. Ikke åpne enheten og hold den utenfor barns rekkevidde.
11. Ikke lad batterier fra andre fabrikanter.
12. Sørg for at forbindelsen mellom batteriladeren og batteriet er riktig plassert.
13. Hold hullene i batteriladeren fri for fremmede objekter og beskytt mot skit og fukt. Oppbevares på et tørt, frostfritt sted. Barn som er under tilsyn må ikke leke med apparatet.
14. Når du lader batterier, kontroller at batteriladeren er i et godt ventilert område borte fra tennantennelige materialer. Batterier kan bli varme under ladning. Ikke lad for mye strøm på batteriene. Sørg for at batteriene og laderne observeres under ladning.
15. Dette apparatet kan brukes av barn fra 8 år og over og personer med redusert fysisk, sensorisk og mentale evner eller som mangler erfaring og kunnskap, så lenge de har blitt overvåket eller har fått instruksjon om bruken av apparatet på en trygg måte og forstår farene det kan innebære.
16. Rengjøring og brukervedlikehold skal ikke utføres av barn, med mindre de er under oppsyn.
17. Ikke lad opp batterier som ikke er egnet for ladning, de kan overopphete og ødelegges.
18. Brukerne trenger ikke gjøre noe for å veksle mellom 50 og 60Hz ettersom produktet selv kan tilpasse seg til både 50 og 60 Hz.
19. Lengre levetid og bedre ytelse oppnås om batteripakken

lades når lufttemperaturen er mellom 18 °C og 24 °C. Batteripakken må ikke lades i lufttemperatur under 0 °C eller over 40 °C. Dette er viktig da det kan hindre alvorlig skade på batteripakken.

20. Bare batteripakker av samme modell som er levert av Cat®, og av modeller som anbefales av Cat®, kan lades i denne laderen.

SYMBOLER



Les manualen



Advarsel



Bruk bare innendørs



Sikring



Dobbelisolasjon



Positiv terminal



Negativ terminal





Avfall etter elektriske produkter må ikke legges sammen med husholdningsavfall. Vennligst resirkuler avfallet der dette finnes. Undersøk hos de lokale myndighetene eller en detaljist for resirkuleringsråd.

NOR

KOMPONENTLISTE

1. LADEAPPARAT
2. LADE INDIKATORLAMPE
3. DOBBEL LADEPORT

TEKNISKE DATA

Merkespenning	100-240V~50/60Hz ,105W			
Batteri-ladespenning 1	20V  , 4A Max.			
Batteri-ladespenning 2				
Oppladningsstrøm	DXB2	4A Total		
	DXB4			
	GXB5			
Batteripakke	Li-Ion			
Batteripakke	2.0Ah (DXB2)	4.0Ah (DXB4)	5.0Ah (GXB5)	
Ladetid	for 1 batteri	30mins	1hr	75mins
	for 2 batterier	1hr	2hrs	2.5hrs
Beskyttelsesklasse	 /II			
Vekt	0.4kg			

For tekniske data om typer, antall celler og nominell kapasitet for batteriene som kan lades kan du se navneplaten på batteripakken som følger med Cat®.

NOR

FREMANGSMÅTE FOR LADNING



MerK: Les nøye gjennom instruksjonsboka før du bruker verktøyet.

INSTRUKSJONER FOR LADNING

1. LADNING AV BATTERIPAKKEN (IKKE LEVERT)

ADVARSEL: Laderen og batteripakken er spesifikt laget for å brukes sammen. Ikke bruk andre batteripakker eller ladere. La aldri metallgjenstander komme inn i laderen eller batteripakken. Dette kan føre til en elektrisk feil som kan være farlig.

2. FØR DU BRUKER DIN BATTERIDREVNE DRILL

Batteripakken er ULADET og du må lade den opp før bruk.

3. HVORDAN LADE DIN BATTERIPAKKE (IKKE LEVERT) (SE FIG. A)

LADEPROSEDYRE















- 1) Koble laderen til et egnet uttak. Lys vil være grønt.
- 2) Skyv batteriet inn i laderen, lys blir rødt for å indikere at ladeprosessen har begynt.
- 3) Når lade er fullført, blir lyset grønt. Pakken er allerede fulladet, koble fra laderen og ta ut batteriet.

ADVARSEL: Når batteriet er utladet etter kontinuerlig bruk eller dersom det har blitt utsatt for direkte sollys eller varme, la det få tid til å kjøle seg ned før du lader det på nytt, for å få full spenning.

- LADEINDIKATOR

Denne laderen er designet for å kunne oppdage noen problemer som kan oppstå med batteripakker. Indikatorlys viser problemene (se tabell under). Dersom dette oppstår, sett inn en ny batteripakke for å finne ut om laderen er OK. Dersom det nye batteriet lader korrekt, er den første batteripakken ødelagt og bør

sendes til service eller kastes. Dersom den nye batteripakken har samme problem som den første batteripakken, få laderen undersøkt på et autorisert servicesenter.

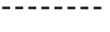
Lett	ON/ blinker	Status
Grønn på  		Koble laderen, live (Uten batteri satt inn)
Rød på  		Lader
Grønn på  		Fullt oppladet
Grønn blinking  		Forsinkelse med varm / kald temperatur
Rød blinking  		Defekt batteri

- BATTERITEMPERATURBESKYTTELSE

Denne laderen har en funksjon for batteritemperaturbeskyttelse. WhDersom laderen finner at en batteripakke er for varm eller for kald (Lett blir grønt og blinker) det aktiverer vernekretsen automatisk, og utsette ladingen til batteripakken har nådd korrekt temperatur. Ladeprosessen starter automatisk (lys vil være rødt). Denne funksjonen sikrer lengre levetid på batteriet.

- DEFEKT BATTERIPAKKER

Denne laderen vil påvise en defekt batteripakke.

- 1) Når en defekt batteripakke settes inn i laderen, vil laderen forsøke å reparere den. Denne prosessen varer omtrent 30 minutter (lys vil være rødt).
 - Når reparasjonen er ferdig vil laderen automatisk starte å lade batteriet til høyest mulig kapasitet (lys vil være rødt).
 - Hvis reparasjonen ikke er vellykket, blir lyset rødt og blinker.

Da er batteripakken død.

- 2) Hvis den defekte batteripakken ikke kan repareres i begynnelsen, blir lysset rødt og blinker.

VIKTIGE MERKNADER OM LADING:

1. For et nytt batteri eller et batteri som har vært lagret lenge, vennligst lad det om igjen før bruk. Dersom du ønsker å lagre batteriet i lang tid, vennligst lad batteripakken opp for å sikre maksimal levetid av batteriet.
2. Lengre levetid og bedre ytelse kan oppnås dersom batteripakken lades ved romtemperatur på 18°-24° C. Ikke lad batteriet i romtemperaturer lavere enn +0° C, eller over 40° C. * Hvis GXB5 Graphene-batteriet brukes, kan det også lades i et miljø på -25° C -0° C. Dette er viktig siden det kan forhindre alvorlig skade på batteripakken.
3. Aldri utsett laderen for frost eller dypp den i vann eller annen væske.
4. Dersom batteripakken ikke gir kraft nok i forhold til før, vennligst lad opp igjen batteripakken, ikke fortsett å bruke den med lav kraft. Du kan når som helst lade opp igjen en delvis utladet batteripakke.
5. Ved lading er fdet normalt at lader og batteripakke føles varme ved berøring.
6. Dersom batteripakken ikke lades ordentlig:
 - Kontroller strømmen ut fra batteriet ved å plugge den inn i et annet apparat.
 - Plugg inn og ut for å kontrollere at laderen fungerer.
 - Kontroller om batteriet er skadet.
 - Flytt lader og batteripakke til et sted der omgivelsestemperaturen er omtrent 18°-24° C.
 - Hvis ladeproblemet vedstår, ta verktøyet, batteripakken og laderen til et godkjent servicesenter.
 - Under visse forhold når laderen er pluggert inn i stikkkontakten kan de nakne ladekontaktene i laderen kortsluttes av fremmedlegemer. Fremmedlegemer som kan lede strøm som f.eks. metallspoon må holdes unna laderen. Ta alltid laderen ut av stikkkontakten når det ikke står noen batteripakke i laderen, eller før den skal rengjøres.

FEILSØKING

1. JEG FÅR IKKE PUTTET BATTERIET INN I BATTERILADEREN. HVORFOR?

- a) Sjekk om laderen og batteripakken er spesifikk designet for å fungere sammen.
- b) Batteriet kan kun settes inn i laderen i én bestemt retning. Snu batteriet til det kan plasseres inn i sporet. Indikatorlyset bør være grønt og blinke når batteriet lader.

2. ÅRSAKER TIL VARIERENDE LADETIDER.

Ladetiden kan påvirkes av ulike årsaker, uten at det er feil i produktet.

- a) Hvis batteripakken er bare delvis tømt, kan den lades i mindre enn den nominelle ladetiden (ca. 1-2 timer).
- b) Hvis batteripakken og omgivelsestemperatur er svært kald/ varm, kan det ta lengre tid å lade. Finn et passende miljø med korrekt lufttemperatur for å starte lading.
- c) Hvis batteripakken er svært varm, du må fjerne batteripakken fra laderen og la batteripakken kjøle til omgivelsestemperatur før du kan starte oppladingen.

VEDLIKEHOLD

Ta ut støpselet fra stikkkontakten før du foretar justeringer, service eller vedlikehold.

Det elektriske verktøyet trenger ikke ytterligere smøring eller vedlikehold. Bruk aldri vann eller kjemiske rensmidler for å rense verktøyet. Tørk av med en tørr klut. Du må alltid lagre verktøyet på en tørr plass.

Skadede skjøteledninger må erstattes av produsenten, service agenten eller personer med lignende autorisasjoner for å unngå fare.

MILJØVERNTILTAK



Avfall etter elektriske produkter må ikke legges sammen med husholdningsavfall. Vennligst resirkuler avfall der dette finnes. Undersøk hos de lokale myndighetene eller en detaljist for resirkuleringsråd.

SAMSVARERKLÆRING

Vi,
POSITEC Germany GmbH
Postfach 32 02 16, 50796 Cologne, Germany

Erklærer at produktet,
Beskrivelse: **Ladeapparat**
Type : **DXC42**

Samsvarer med følgende direktiver,
2014/35/EU, 2014/30/EU, 2011/65/EU&(EU)2015/863

Standardene samsvarer med
EN 60335-1,
EN 60335-2-29,
EN 62233,
EN 55014-1,
EN 55014-2,
EN IEC 61000-3-2,
EN 61000-3-3



2023/05/30
Allen Ding
Visesjefsingeniør, Testing og Sertifisering
Positec Technology (China) Co., Ltd
18, Dongwang Road, Suzhou Industrial
Park, Jiangsu 215123, P. R. China

NOR

Brugere kan se den elektroniske vejledning på www.catpowertools.com

PRODUKTSIKKERHED SIKKERHEDSANVISNINGER

 **ADVARSEL!** Læs alle sikkerhedsadvarsler og alle instruktioner. Læs samtlige anvisninger. Manglende overholdelse af nedenstående anvisninger kan resultere i elektrisk stød, brand og/eller alvorlig personskade.

Gem alle advarsler og instruktioner for fremtidig reference. Dette apparat kan bruges af børn i alderen fra 8 år og derover samt personer med nedsatte fysiske, sensoriske eller mentale evner eller manglende erfaring og viden, hvis de er blevet vejledt eller instrueret i brugen af apparatet på en sikker måde og forstår de eventuelle farer. Børn må ikke lege med apparatet. Rengøring og vedligeholdelse må ikke foretages af børn uden opsyn. Hvis ledningen til strømforsyningen bliver beskadiget, skal den udskiftes af fabrikanten, service agenten eller tilsvarende kvalificeret personale for at undgå fare.

YDERLIGERE SIKKERHEDSINSTRUKTIONER FOR BATTERIOPLADEREN

1. Læs instruktionerne inden opladning.
2. Oplad ikke et lækkende batteri.
3. Brug ikke opladerne til andet arbejde, end det de er designet til. Dette apparat er ikke beregnet til brug af personer (herunder børn) med nedsatte fysiske, sensoriske eller mentale evner eller manglende erfaring og viden, medmindre de overvåges eller er blevet instrueret i brugen af apparatet.
4. Forbind kun opladeren til en AC stikkontakt.
5. Må kun anvendes indenfor, må ikke udsættes for regn eller vand.
6. Opladeenheden skal beskyttes mod fugt.
7. Brug ikke opladeenheden uendørs.
8. Kortslut ikke kontakterne på batteriet eller oplader.
9. Respekter polariteten "+/-" når du burger opladeren.
10. Åbn ikke enheden og hold den uden for børns rækkevidde.
11. Oplad ikke andre fabrikanters batterier.
12. Sørg for, at forbindelsen mellem batteriopladeren og batteriet er korrekt placeret.
13. Hold batteriopladerens åbninger fri for fremmedlegemer og beskyt mod snavs og fugtighed. Opbevar den på et tørt og frostfrit sted. Børn skal holdes under opsyn, så de ikke leger med apparatet.
14. Når der oplades batterier, skal du forvise dig om at batteriopladeren står på en sted med god ventilation og langt væk fra letantændelige materialer. Batterierne kan blive varme under opladning. Over oplad ikke batterierne. Forvis dig om at batterierne og opladeren ikke efterlades uden opsyn under opladning.
15. Denne enhed kan bruges af børn fra 8 år og derover, samt personer med nedsatte fysiske, sensoriske eller mentale evner eller manglende erfaring og viden, hvis disse har modtaget vejledning i eller instruktioner om brug af enheden på en sikker måde og forstår de potentielle farer.
16. Rengøring og brugervedligeholdelse må ikke foretages af børn uden opsyn.
17. Oplad ikke ikke-opladelige batterier, eftersom de kan

- blive overophedet og lække.
18. Brugeren skal ikke gøre noget for at ændre apparatets indgangsfrekvens mellem 50 og 60 Hz, da enheden selv kan tilpasse sig 50 eller 60 Hz.
19. Batterienheden sikres længere levetid og bedre ydeevne, hvis den oplades i temperaturer mellem 18°C og 24°C. Oplad ikke batterienheden i temperaturer under 0°C eller over 40°C. Dette er vigtigt, idet det kan forhindre alvorlig skade på batterienheden.
20. Oplad kun batteripakker af samme model fra Cat® eller modeller, som anbefales af Cat®.

SYMBOLER



Læs vejledningen



Advarsel



Må kun anvendes indenfor



Sikring



Dobbeltisolering



Positiv terminal



Negativ terminal



Affald af elektriske produkter må ikke bortskaffes sammen med husholdningsaffald. Indlever så vidt muligt produktet til genbrug. Kontakt de lokale myndigheder eller forhandleren, hvis du er i tvivl.

KOMPONENTLISTE

1. OPLADNINGSAGGREGAT
2. OPLADNINGSINDIKATORLYS
3. DOBBELT OPLADNINGSPORT

TEKNISKE DATA

Oplader spænding		100-240V~50/60Hz, 105W		
Nominel Spænding 1		20V , 4A Max.		
Nominel Spænding 2				
Ladestrøm	DXB2	4A Total		
	DXB4			
	GXB5			
Batterienhed		Li-Ion		
Batteri pakke(2.0Ah (DXB2)	4.0Ah (DXB4)	5.0Ah (GXB5)
Opladningstid	for 1 batteri	30mins	1hr	75mins
	til 2 batterier	1hr	2hrs	2.5hrs
Isolationsklasse		/II		
Vægt		0.4kg		

For tekniske oplysninger om typer af opladelige batterier, hvor mange celler de har og hvad deres nomineret kapacitet er, bedes du venligst se mærkepladen på batteripakken fra Cat®.

LATAAMINEN



Huomautus: Ennen työkalun käyttöä, lue ohjekirja huolellisesti.

OPLADEINSTRUKTIONER

1. OPLADNING AF BATTERIENHEDEN (LEDES IKKE)

ADVARSEL: Oplader og batterienhed er specielt beregnet til at blive brugt sammen. Brug ikke andre batterienheder eller opladere. Sæt aldrig metalgenstande ind i opladeren eller batterienheden. Dette kan føre til elektrisk fejl, der kan medføre fare.

2. FØR DEN LEDNINGSFRI BOREMASKINE TAGES I BRUG

Batteriet skal først oplades inden det tages i brug, da det leveres helt uden strøm.

3. HVORDAN DU OPLADER DIT BATTERI (LEDES IKKE) (SE FIGUR. A) OPLADNINGSPROCEDURE

- 1) Sæt laderen i en passende stikkontakt. Lyset vil blive grønt.
- 2) Sæt batteriet i laderen, lyset vil blive rødt for at indikere at opladningen er påbegyndt.
- 3) Når opladningen er afsluttet, vil lyset blive grønt. Batteriet er nu fuldt opladt, fjern opladeren fra stikket og fjern batteriet.

ADVARSEL: Når batteriet løber tør, som følge af vedvarende arbejde eller påvirkning fra sollys eller varme, skal det have lov til at køle af, inden det igen genoplades.

- OPLADNINGSINDIKATOR

Opladeren er designet til at opdage nogle problemer, der kan opstå med batteripakker. (se tabellen nedenfor). Hvis det sker, indsæt en ny batteripakke for at se om opladeren er OK. Hvis den ny batteripakke oplader korrekt, så er den originale pakke defekt og skal returneres til et service center eller genbrugscenter. Hvis den nye batteripakke udviser de same problemer som den originale batteripakke, skal du lade opladeren teste på et autoriseret service center.

Lys	TÆNDT/ blinkende	Status
Grøn tændt 	_____	Opladerindgang, live (Ingen batteri på)
Rød tændt 	_____	Opladning
Grøn tændt 	_____	Fuldt opladet
Blinker grønt 	-----	Forsinket varm / kold
Blinker rødt 	-----	Batteriet er defekt

- BATTERI-TEMPERATURBESKYTTELSE

Denne oplader har et batteri-temperaturbeskyttelsesfunktion. Når opladeren detekterer en batteripakke der er for varm eller kold (Lys skifter til grønt og blinker), Det aktiverer beskyttelses kredsløbet automatisk, og suspenderer opladningen, indtil batteripakken har nået den korrekte temperatur. Opladningsprocessen vil derefter begynde automatisk (Lyset vil blive rødt). Denne feature sikrer maksimal levetid for batteriet.

- DÅRLIG BATTERIPAKKER

Denne oplader vil opdage en defekt batteripakke.

- 1) Når en defekt batteripakke indsættes i opladeren, vil opladeren forsøge at reparere den. Denne proces vil vare i omkring 30 minutter (Lyset vil blive rødt).
 - Når reparationen er fuldført, vil den, automatisk begynde at oplade batteripakken til den højeste kapacitet muligt (Lyset vil blive rødt).
 - Hvis reparationen ikke lykkedes, blinker indikatoren rødt.

Batteripakken er død.

- 2) Hvis den defekte batteripakke ikke kan repareres til at starte med, når du sætter den i opladeren, blinker indikatoren rødt.

VIGTIGE OPLADER NOTER:

1. For et nyt batteri eller et batteri der har været opbevaret i længere tid, oplades batteriet venligst før brug. Hvis du ønsker at opbevare batteriet i længere tid, oplades batteriet helt for at sikre maksimalt levetid.
2. Længere levetid og bedre præstationer kan opnås hvis batteripakken bliver opladet, når lufttemperaturen er imellem (18°-24° C). Oplad ikke batteripakken i lufttemperaturer under (+0° C), eller over (40° C).
* Hvis du benytter et GXB5 grafenbatteri, kan det også oplades ved temperaturer fra -25 °C til 0 °C. Dette er vigtigt, da der ellers kan ske alvorlige skader på batteripakken.
3. Nedfrys aldrig din oplader eller start opladeren i vand eller andre væsker.
4. Når batteripakken holder op med at producere tilstrækkelig strøm, på jobs som før ud blev udført med lethed, oplad venligst dit batteri, fortsæt ikke med at bruge det i dette tilfælde. Du kan oplade et delvist brugt pakke når du ønsker, uden nogen skadevirkning på batteripakken.
5. Under opladning er det normalt at opladeren og batteripakken bliver varm ved berøring.
6. Hvis batteripakken ikke bliver ordentlig opladet:
 - Kontroller strømmen på effektudtaget ved at indsætte et andet apparat.
 - Udtag og indsæt stikket for at kontrollere at opladeren er ok
 - Kontroller om batteriet er blevet beskadiget
 - Flyt opladeren og batteripakken til en placering, hvor den omgivende lufttemperatur er omkring (18°-24° C).
 - Hvis opladeproblemet vedbliver, tages værktøjet, batteripakken og opladeren til et autoriseret service center.
 - Under bestemte forhold, når opladeren frakobles strømforsyningen, kan opladekontakten inden i opladeren blive kortsluttet af fremmedlegemer. Fremmedlegemer af ledende art, såsom metalpartikler, skal holdes væk fra opladeren. Frakobl altid opladeren fra effektforsyningen, når der ikke er nogen batteripakke i opladeren, eller før du rengør den.

FEJLFINDING

1. JEG KAN IKKE FÅ BATTERIET IND I BATTERIPLADEREN. HVORFOR?

- a) Kontroller, om opladeren og batteripakken er specielt designet til at arbejde sammen.
- b) Batteriet kan kun indsættes i opladeren i en retning. Drej batteriet rundt, så det kan sættes ind i rillen, Indikatorlyset bør være grønt og blinke, mens batteriet oplades.

2. ÅRSAGER TIL FORSKELLIG OPLADNINGSTID.

Opladningstiden kan blive påvirket af mange årsager, som ikke er defekter i dit produkt.

- a) Hvis batteripakken kun er delvist afladt, kan den genoplades på mindre end den takserede opladningstid
- b) Hvis batteripakken og den omgivende temperatur er meget kolde/ varme, kan det tage længere tid at genoplade. Find venligst velegnede omgivelser med passende lufttemperatur til at påbegynde opladning.
- c) Hvis batterienheden er meget varm , du skal fjerne batterienheden fra opladeren, og lade den afkøle til

stuetemperatur, og derefter kan genopladning startes.

VEDLIGEHOLDELSE

Træk stikket ud af stikkontakten, inden der udføres nogen form justering, service eller vedligeholdelse.

Din batterioplader kræver ingen ekstra cylindermøring eller vedligeholdelse. Brug aldrig vand eller kemiske rengøringsmidler til at rense din oplader. Må kun rengøres med en tør klud. Opbevares på et tørt sted. Hold motorens ventilationsåbninger rene. Hvis ledningen til strømforsyningen bliver beskadiget, skal den udskiftes af fabrikanten, service agenten eller tilsvarende kvalificeret personale for at undgå fare.

MILJØBESKYTTELSE



Affald af elektriske produkter må ikke bortskaffes sammen med husholdningsaffald. Indlever så vidt muligt produktet til genbrug. Kontakt de lokale myndigheder eller forhandleren, hvis du er i tvivl.

KONFORMITETSERKLÆRING

Vi,
POSITEC Germany GmbH
Postfach 32 02 16, 50796 Cologne, Germany

erklærer herved, at produktet
Beskrivelse: **Opladningsaggregat**
Type: **DXC42**

er i overensstemmelse med følgende direktiver:
2014/35/EU, 2014/30/EU, 2011/65/EU&(EU)2015/863

Standarder i overensstemmelse med
EN 60335-1,
EN 60335-2-29,
EN 62233,
EN 55014-1,
EN 55014-2,
EN IEC 61000-3-2,
EN 61000-3-3



2023/05/30
Allen Ding
Vicechef, Ingeniør, Test & Certificering
Positec Technology (China) Co., Ltd
18, Dongwang Road, Suzhou Industrial
Park, Jiangsu 215123, P. R. China

Użytkownicy mogą zapoznać się z elektronicznymi instrukcjami na stronie www.catpowertools.com

BEZPIECZEŃSTWO PRODUKTÓW OGÓLNE PRZEPISY BEZPIECZEŃSTWA

 **UWAGA! Należy przeczytać wszystkie przepisy.** Błędy w przestrzeganiu następujących przepisów mogą spowodować porażenie prądem, pożar i/lub ciężkie obrażenia ciała.

Należy dobrze przeczytać te przepisy.

To urządzenie może być używane przez dzieci w wieku od 8 lat i osoby o obniżonych możliwościach fizycznych, czuciowych i psychicznych albo o braku doświadczenia i znajomości obsługi, jeśli będą używać urządzenia pod nadzorem lub zostaną im udzielone instrukcje dotyczące używania urządzenia w bezpieczny sposób oraz rozumieją potencjalne niebezpieczeństwa. Dzieci nie powinny używać urządzenia do zabawy. Czyszczenie i konserwacja nie powinny być wykonywane przez dzieci bez nadzoru. Jeśli kabel zasilający jest uszkodzony, aby uniknąć zagrożenia powinien być wymieniony przez producenta, specjalistę z punktu serwisowego lub osoby o podobnych kwalifikacjach.

DODATKOWE INSTRUKCJE BEZPIECZEŃSTWA DOTYCZĄCE ŁADOWARKI BATERII

1. Przed ładowania, zapoznaj się z instrukcjami.
2. Nie należy ładować przeciekającej baterii.
3. Nie należy używać ładowarek do innych prac niż te, do których są przeznaczone. Z urządzenia nie mogą korzystać osoby (w tym dzieci) o ograniczonych możliwościach fizycznych, sensorycznych lub umysłowych, lub którym brak doświadczenia i wiedzy, chyba że znajdują się pod nadzorem lub zostały przeszkolone.
4. Urządzenie ładowania należy podłączyć do zasilania prądem zmiennym.
5. Do użytku w pomieszczeniach zamkniętych, albo chronić przed deszczem.
6. Urządzenie zasilania należy zabezpieczyć przed wilgocią.
7. Nie należy używać urządzenia ładowania w otwartym terenie.
8. Nie należy zwierać styków baterii lub ładowarki.
9. Przed ładowaniem należy sprawdzić biegunowość "+/-".
10. Nie należy otwierać obudowy urządzenia i należy je trzymać poza zasięgiem dzieci.
11. Nie należy ładować baterii innych producentów.
12. Należy sprawdzić prawidłowe ukierunkowanie połączenia pomiędzy ładowarką baterii i baterią i czy miejsce połączenia nie jest zablokowane przez obce objekty.
13. Z gniazda ładowarki baterii należy usunąć obce objekty i zabezpieczyć je przed brudem i wilgocią. Ładowarkę należy przechowywać w miejscu suchym i nienarażonym na zamrażanie. Dzieciom nie wolno używać urządzenia do zabawy.
14. W czasie ładowania baterii należy sprawdzić,

czy ładowarka baterii znajduje się w miejscu dobrze wentylowanym i z dala od materiałów łatwopalnych. Podczas ładowania baterie mogą nagrzewać się. Nie należy przeładowywać baterii. Podczas ładowania nie wolno pozostawiać baterii i ładowarki bez nadzoru.

15. To urządzenie może być używane przez dzieci w wieku od 8 lat i osoby o obniżonych możliwościach fizycznych, czuciowych i psychicznych albo o braku doświadczenia i znajomości obsługi, jeśli będą używać urządzenia pod nadzorem lub zostaną im udzielone instrukcje dotyczące używania urządzenia w bezpieczny sposób oraz rozumieją potencjalne niebezpieczeństwa.
16. Czyszczenie i konserwacja nie powinny być wykonywane przez dzieci bez nadzoru.
17. Nie należy ładować nie ładowalnych baterii, ponieważ mogą się one przegrzać i pęknąć.
18. Urządzenie samoczynnie dostosowuje się do częstotliwości prądu zasilającego 50 Hz lub 60 Hz.
19. Dłuższa żywotność akumulatorów oraz lepszą wydajność można uzyskać, jeśli są one ładowane w zakresie temperatur powietrza od 18°C do 24°C. Nie należy ładować akumulatorów w temperaturze powietrza poniżej 0°C lub powyżej 40°C. Jest to ważne, gdyż może to zapobiec poważnym uszkodzeniom akumulatorów.
20. Ładować jedynie akumulator tego samego modelu dostarczony przez Cat® oraz należący do modeli zalecanych przez Cat®.

SYMBOLE



Przeczytać instrukcję.



Ostrzeżenie



Tylko do użytku w pomieszczeniach



Bezpiecznik topikowy



Podwójna izolacja



Zacisk dodatni



Zacisk ujemny



Odpady wyrobów elektrycznych nie powinny być wyrzucane razem z odpadami gospodarstwa domowego. Należy korzystać z recyklingu, jeśli istnieje odpowiednia infrastruktura. Porady dotyczące recyklingu można uzyskać u władz lokalnych lub sprzedawcy detalicznego.

LISTA KOMPONENTÓW

1. ŁADOWARKI
2. KONTROLKA ŁADOWANIA
3. PODWÓJNE GNIAZDO ŁADOWANIA

TECHNICZNE DANE

Moc znamionowa	100-240V~50/60Hz , 105W			
Zakres napięcia baterii ładowalnych 1	20V  , 4A Maks.			
Zakres napięcia baterii ładowalnych 2				
Prąd ładowania	DXB2	4A Razem		
	DXB4			
	GXB5			
Pojemnik baterijny	Li-Ion			
Akumulator	2.0Ah (DXB2)	4.0Ah (DXB4)	5.0Ah (GXB5)	
Czas ładowania	dla 1 baterii	30mins	1hr	75mins
	dla 2 baterii	1hr	2hrs	2.5hrs
Podwójna izolacja	<input type="checkbox"/> //II			
Masa urządzenia	0.4kg			

Dane techniczne, ilość cel i znamionowa pojemność baterii, do ładowania, znajdują się na tabliczce znamionowej zestawu baterii dostarczonej przez producenta.

PROCEDURA ŁADOWANIA



UWAGA: Przed użyciem narzędzia należy uważnie przeczytać instrukcje.

INSTRUKCJE ŁADOWANIA

1. ŁADOWANIE AKUMULATORKÓW (BRAK W ZESTAWIE)

 **OSTRZEŻENIE:** Ładowarka oraz akumulatorki są specjalnie zaprojektowane do tego, aby pracowały razem, a więc nie należy usiłować używać innych urządzeń. Nigdy nie należy wkładać ani dopuszczać przedmiotów metalicznych do ładowarki lub pojemnika baterijnego, gdyż może to spowodować uszkodzenie układu elektrycznego i niebezpieczeństwo porażenia prądem.

2. PRZED UŻYCIEM NARZĘDZIA BEZPRZEWODOWEGO

Akumulatorki są NIENAŁADOWANE i należy je naładować przed użyciem.

3. JAK ŁADOWAĆ AKUMULATORKI (BRAK W ZESTAWIE) (PATRZ RYS. A) - PROCEDURA ŁADOWANIA





- 1) Podłącz ładowarkę do odpowiedniego gniazdka. Światło zmieni kolor na zielony.
- 2) Włóż akumulator do ładowarki, kontrolka zmieni kolor na czerwony, wskazując, że proces ładowania się rozpoczął.
- 3) Po naładowaniu kontrolka zmieni kolor na zielony. Akumulator jest teraz w pełni naładowany, należy odłączyć ładowarkę i wyjąć akumulator.





OSTRZEŻENIE: Aby całkowicie naładować baterię po jej wyczerpaniu w wyniku ciągłego używania lub wystawienia na bezpośrednie oddziaływanie słońca lub ciepła, W celu osiągnięcia pełnego naładowania pozostawić akumulator przed rozpoczęciem ładowania ostygnąć.

- WSKAŹNIK ŁADOWANIA

Ładowarka ta jest zaprojektowana do wykrywania niektórych problemów powstałych przy użyciu akumulatorów. Lampki wskazują problemy (zob. tabela poniżej). W przypadku ich wystąpienia należy włożyć nowe akumulatorki w celu sprawdzenia, czy ładowarka działa prawidłowo. Jeśli nowe akumulatorki ładują się poprawnie, oznacza to, że wcześniejsze akumulatorki są uszkodzone i należy je zwrócić do centrum serwisowego lub centrum recyklingu. Jeśli nowe akumulatorki wykazują ten sam problem, co wcześniejsze, należy zlecić przetestowanie ładowarki w autoryzowanym centrum serwisowym.

Światło	Włączone/ Migotanie	Status
Zielone świeci się 		Ładowarka jest podłączona, pod napięciem (nie podłączono baterii)
Czerwone świeci się 		Ładowanie

Zielone świeci się 	—————	Pełne naładowanie
Zielone mruga 	-----	Opóźnienie gorącego / zimnego
Czerwone miga 	-----	Uszkodzona bateria

- OCHRONA TERMICZNA AKUMULATORA

Niniejsza ładowarka wyposażona jest w funkcję ochrony termicznej akumulatora.

Jeżeli ładowarka wykryje akumulator, która jest zbyt nagrzana albo zimny (zmieni kolor na zielony i zacznie migać), automatycznie zaktywuje obwód ochronny i zatrzyma ładowanie, dopóki akumulator nie osiągnie poprawnej temperatury. Następnie proces ładowania rozpocznie się automatycznie (Światło zmieni kolor na czerwony). Funkcja ta zapewnia maksymalny okres eksploatacyjny akumulatorów.

- AKUMULATORKI O ZMNIJSZONEJ POJEMNOŚCI

Ładowarka wykrywa akumulatorki o zmniejszonej pojemności.

- Po włożeniu akumulatorów o zmniejszonej pojemności, ładowarka będzie próbować je naprawić. Proces ten potrwa około 30 minut (Światło zmieni kolor na czerwony).
 - Po ukończeniu naprawy rozpocznie się automatycznie proces ładowania akumulatorów do ich maksymalnej pojemności (Światło zmieni kolor na czerwony).
 - Jeśli naprawa nie powiedzie się, lampka świeci na czerwono i miga, akumulator jest popsuty.
- Jeśli uszkodzony akumulator nie może być naprawiony na początku, po włożeniu go do ładowarki, lampka świeci na czerwono i miga.

WAŻNE UWAGI DOTYCZĄCE ŁADOWANIA

- Nowe akumulatorki lub akumulatory przechowywane przez pewien okres należy naładować przed użyciem. Gdy istnieje potrzeba przechowywania akumulatorów przez dłuższy czas, należy je najpierw całkowicie naładować w celu zapewnienia maksymalnej trwałości.
- Dłuższą żywotność akumulatorów oraz lepszą wydajność można uzyskać, jeśli są one ładowane w zakresie temperatur powietrza od 18^o C do 24^o C. Nie należy ładować akumulatorów w temperaturze powietrza poniżej +0^o C lub powyżej 40^o C. Jest to ważne, gdyż może to zapobiec poważnym uszkodzeniom akumulatorów.
- Nigdy nie należy wystawiać ładowarki na działanie niskich temperatur ani zanurzać jej w wodzie czy innych płynach.
- Jeśli akumulatorki nie są w stanie dostarczyć

wystarczającego zasilania przy pracach, które wcześniej były wykonywane z łatwością, należy je powtórnie naładować - nie należy ich używać w tym stanie. Można ładować częściowo rozładowane akumulatorki w dowolnym czasie bez żadnego negatywnego wpływu na akumulatorki.

- Normalnym zjawiskiem jest, że akumulatorki lekko się nagrzewają podczas ładowania.
- Jeśli akumulatorki nie ładują się właściwie:
 - Sprawdzić prąd w gniazdku podłączając inne urządzenie.
 - Włożyć do gniazdka i wyciągnąć, aby sprawdzić, czy ładowarka jest w porządku.
 - Sprawdzić, czy akumulatorki nie są uszkodzone
 - Przenieść ładowarkę i akumulatorki w miejsce, gdzie temperatura otoczenia wynosi około 18^o C -24^o C.
 - Jeśli problemy z ładowaniem nie ustąpią, należy oddać narzędzie, akumulatorki i ładowarkę do autoryzowanego centrum serwisowego.
 - W pewnych warunkach, gdy ładowarka jest podłączona do zasilania, odkryte styki ładujące wewnątrz ładowarki mogą ulec zwarcia na skutek kontaktu z obcym materiałem. Nie należy dopuszczać do ładowarki obcych materiałów przewodzących prąd takich jak cząstki metaliczne. Zawsze należy wyciągać ładowarkę ze źródła zasilania, gdy nie ma w niej akumulatorów lub przed jej czyszczeniem.

ROZWIĄZYWANIE PROBLEMÓW

1. NIE MOGĘ WŁOŻYĆ AKUMULATORÓW DO ŁADOWARKI. DLACZEGO?

- Sprawdź, czy ładowarka i akumulatorki mogą ze sobą współpracować.
- Akumulatorki mogą być wkładane do ładowarki tylko w jednym kierunku. Obracać akumulatorkiem aż wejście do komory, Kontrolka powinna być zielona i błyskać, gdy akumulator jest ładowany.

2. PRZYCZYNY RÓŻNYCH CZASÓW ŁADOWANIA

Czas ładowania może różnić się z wielu przyczyn, które nie są defektami produktu.

- Jeśli temperatura akumulatorów oraz otoczenia jest bardzo niska, wtedy ładowanie może zająć od znamionowy czas ładowania.
- Jeśli temperatura akumulatora i otoczenia jest bardzo niska/wysoka, ładowanie może potrwać dłużej. Ładowanie należy przeprowadzić w odpowiedniej temperaturze otoczenia.
- Jeśli akumulatorki są bardzo gorące, nie ładują się, ponieważ ładowanie zostanie odcięte przez wewnętrzny odcinający mechanizm bezpieczeństwa. Jeśli akumulatorki są bardzo gorące, należy je wyjąć z ładowarki i pozwolić na ich ostygnięcie w temperaturze otoczenia, po czym można je naładować.

KONSERWACJA

Przed dokonywaniem jakichkolwiek regulacji, obsługi technicznej lub konserwacji należy wyjąć wtyczkę z gniazdka.

Narzędzie to nie wymaga żadnego dodatkowego smarowania czy konserwacji. Do czyszczenia ładowarki nigdy nie należy używać wody i środków chemicznych.

Czyścić suchą szmatką. Ładowarkę należy zawsze przechowywać w suchym miejscu.

Jeśli kabel zasilający jest uszkodzony, aby uniknąć zagrożenia powinni być wymieniony przez producenta, specjalistę z punktu serwisowego lub osoby o podobnych kwalifikacjach.

OCHRONA ŚRODOWISKA



Odpady wyrobów elektrycznych nie powinny być wyrzucane razem z odpadami gospodarstwa domowego. Należy korzystać z recyklingu, jeśli istnieje odpowiednia infrastruktura. Porady

dotyczące recyklingu można uzyskać u władz lokalnych lub sprzedawcy detalicznego.

DEKLARACJA ZGODNOŚCI

My,
POSITEC Germany GmbH
Postfach 32 02 16, 50796 Cologne, Germany

Deklarujemy, że produkt,

Opis: **Ładowarki**

Typ: **DXC42**

Jest zgodny z następującymi dyrektywami:

**2014/35/EU, 2014/30/EU,
2011/65/EU&(EU)2015/863**

Normy są zgodne z

EN 60335-1

EN 60335-2-29

EN 62233

EN 55014-1

EN 55014-2

EN IEC 61000-3-2

EN 61000-3-3



2023/05/30

Allen Ding

Zastępca głównego inżyniera,
testowanie i certyfikacja

Positec Technology (China) Co., Ltd
18, Dongwang Road, Suzhou Industrial
Park, Jiangsu 215123, P. R. China

Потребителите могат да разглеждат електронните инструкции на www.catpowertools.com

БЕЗОПАСНОСТ НА ПРОДУКТА ОБЩИ ПРЕДУПРЕЖДЕНИЯ ЗА БЕЗОПАСНОСТ

! **ПРЕДУПРЕЖДЕНИЕ! Прочетете всички предупреждения за безопасност и всички инструкции.** *Неспазването на предупреждения и инструкции, може да доведе до токов удар, пожар и/или сериозно нараняване.*

Запазете всички предупреждения и инструкции за бъдещи справки.

Този уред може да се използва от деца на възраст от 8 години и нагоре и от лица с намалени физически, сетивни или умствени способности или с липса на опит и познания, ако са получили надзор или инструкции относно използването на уреда по безопасен начин и разбират свързаните с него опасности. Децата не трябва да играят с уреда. Почистването и поддръжката от страна на потребителя не трябва да се извършват от деца без надзор.

Ако защитният кабел е повреден, той трябва да бъде заменен от производителя, неговия сервизен представител или от лица с подобна квалификация, за да се избегне опасност.

ДОПЪЛНИТЕЛНИ ИНСТРУКЦИИ ЗА БЕЗОПАСНОСТ ЗА ВАШЕТО ЗАРЯДНО УСТРОЙСТВО

1. Преди зареждане прочетете инструкциите.
2. Не зареждайте батерия с теч.
3. Не използвайте зарядни устройства за работа, различна от тази, за която са предназначени. Уредът не трябва да се използва от лица (включително деца) с намалени физически, сетивни или умствени способности или с липса на опит и познания, освен ако не са получили инструкции и са под надзор.
4. Преди зареждане се уверете, че зарядното устройство съответства на местното захранване с променлив ток.
5. За употреба на закрито или да не се излага на дъжд.
6. Зарядното устройство трябва да бъде защитено от влага.
7. Не използвайте устройството за зареждане на открито.
8. Не късайте контактите на батерията или зарядното устройство.
9. Спазвайте полярността "+/-" при зареждане.
10. Не отваряйте устройството и го съхранявайте на място, недостъпно за деца.
11. Не зареждайте батерии на други производители или на неподходящи модели.
12. Уверете се, че връзката между зарядното устройство и батерията е правилно разположена и не е блокирана от чужди тела.
13. Поддържайте слотовете на зарядното устройство за батерии свободни от чужди тела и ги предпазвайте от замърсяване и влага.

- Съхранявайте на сухо и незамръзващо място. Трябва да се следи децата да не играят с уреда.
14. Когато зареждате батерии се уверете, че зарядното устройство се намира на добре проветриво място и далеч от запалими материали. Батериите могат да се нагорещат по време на зареждане. Не презареждайте батериите. Уверете се, че батериите и зарядните устройства не са оставени без надзор по време на зареждане.
 15. Този уред може да се използва от деца на възраст от 8 години и нагоре и от лица с намалени физически, сетивни или умствени способности или с липса на опит и познания, ако са получили надзор или инструкции относно използването на уреда по безопасен начин и разбират свързаните с него опасности.
 16. Почистването и поддръжката от страна на потребителя не трябва да се извършват от деца без надзор.
 17. Не зареждайте батерии, които не могат да се презареждат, тъй като те могат да се прегреят и да се повредят.
 18. Не е необходимо действие от страна на потребителите за превключване на продукта между 50 и 60 Hz, продуктът може да се адаптира както за 50, така и за 60 Hz.
 19. По-дълъг живот и по-добра производителност могат да бъдат постигнати, ако акумулаторният блок се зарежда, когато температурата на въздуха е между 18°C и 24°C. Не зареждайте акумулаторния блок при температури на въздуха под 0°C или над 40°C. Това е важно, тъй като може да предотврати сериозна повреда на акумулаторния блок.
 20. Зареждайте само акумулаторни батерии от същия модел, предоставен от производителя, и от модели, препоръчани от производителя.

СИМВОЛИ



Прочетете ръководството за експлоатация.



Предупреждение



Само за употреба на закрито



Предпазител



Двойна изолация



Положителна клемма



Отрицателна клемма





Отпадъците от електрически продукти не трябва да се извърлят заедно с битовите отпадъци. Моля, рециклирайте ги там, където има съоръжения за това. Консултирайте се с местните власти или с търговеца на дребно за съвети за рециклиране.

СПИСЪК С КОМПОНЕНТИ

1. ЗАРЯДНО УСТРОЙСТВО
2. ИНДИКАТОРНА СВЕТЛИНА ЗА ЗАРЕЖДАНЕ
3. ДДВОЕН ПОРТ ЗА ЗАРЕЖДАНЕ

ТЕХНИЧЕСКИ ДАННИ

Входно захранване		100-240V~50/60Hz , 105W		
Изходно напрежение 1		20V  , 4A Макс.		
Изходно напрежение 2				
Ток на зареждане	DXB2	4A Общо		
	DXB4			
	GXB5			
Батерия за зареждане		Li-Ion		
Капацитет на батерията		2.0Ah (DXB2)	4.0Ah (DXB4)	5.0Ah (GXB5)
Време за зареждане	за 1 батерия	30mins	1hr	75mins
	за 2 батерии	1hr	2hrs	2.5hrs
Клас защита		 II		
Тегло на машината		0.4kg		

За техническите данни за типовете, броя на клетките и номиналния капацитет на батериите, които могат да бъдат заредени, моля, вижте табелката на акумулаторния блок, предоставена от производителя.

BG

ПРОЦЕДУРА ПО ЗАРЕЖДАНЕ

 **ЗАБЕЛЕЖКА:** Преди да използвате инструмента, прочетете внимателно инструкцията за употреба.

ИНСТРУКЦИИ ЗА ЗАРЕЖДАНЕ 1. ЗАРЕЖДАНЕ НА ВАШИЯ АКУМУЛАТОРЕН БЛОК (НЕ Е В КОМПЛЕКТА)

 **ПРЕДУПРЕЖДЕНИЕ:** Зарядното устройство и акумулаторният блок са специално проектирани да работят заедно, така че не се опитвайте да използвате други устройства. Никога не вкарвайте и не допусквайте метални предмети във връзките на зарядното устройство или акумулаторния блок, защото ще възникне електрическа повреда и опасност.

2. ПРЕДИ ДА ИЗПОЛЗВАТЕ ВАШИЯ АКУМУЛАТОРЕН ИНСТРУМЕНТ

Вашият акумулаторен блок НЕ Е ЗАРЕДЕН и трябва да го заредите преди употреба.

3. КАК ДА ЗАРЕДИТЕ БАТЕРИЯТА СИ (НЕ Е В КОМПЛЕКТА) (ВЖ. ФИГ. А)





- ПРОЦЕДУРА ПО ЗАРЕЖДАНЕ



- 1) Включете зарядното устройство в подходящ контакт. Индикаторът ще светне в зелено.
- 2) Плъзнете акумулаторния блок в зарядното устройство, светлината ще стане червена, за да покаже, че процесът на зареждане е започнал.
- 3) Когато зареждането приключи, лампичката ще стане зелена. Блокът вече е напълно зареден, изключете зарядното устройство и извадете акумулаторния блок.

 **ПРЕДУПРЕЖДЕНИЕ:** Когато зарядът на батерията се изтощи след продължителна употреба или излагане на пряка слънчева светлина или топлина, оставете батерията да се охлади, преди да я заредите отново, за да достигне пълния си заряд.

- ИНДИКАТОР ЗА ЗАРЕЖДАНЕ

Това зарядно устройство е проектирано така, че да открива някои проблеми, които могат да възникнат с акумулаторните блокове. Светлинните индикатори показват проблеми (вж. таблицата по-долу). Ако това се случи, поставете нов акумулаторен блок, за да определите дали зарядното устройство е изправно. Ако новият акумулатор се зарежда правилно, тогава оригиналният акумулатор е дефектен и трябва да се върне в сервизен център или в център за рециклиране. Ако новият акумулаторен пакет показва същия проблем като оригиналния акумулаторен пакет, проверете зарядното устройство в оторизиран сервизен център.

Светлина	Светкавица ВКЛЮЧВАНЕ /ИЗКЛЮЧВАНЕ	Състояние
Свети зелено 		Включено зарядно устройство, под напрежение (без поставена батерия)
Свети червено 		Зарежда се

Свети зелено 	—	Напълно заредено
Мига в зелено 	-----	Забавяне при горещо/студено
Мига в червено 	-----	Дефектна батерия

- ТЕМПЕРАТУРНА ЗАЩИТА НА БАТЕРИЯТА

Това зарядно устройство е снабдено с функция за защита на температурата на батерията. Когато зарядното устройство открие, че батерията е твърде гореща или студена (индикаторът ще свети в зелено и ще мига), то автоматично активира защитната верига и спира зареждането, докато батерията не достигне правилната температура. След това процесът на зареждане ще започне автоматично (лампочката ще свети в червено). Тази функция осигурява максимален живот на батерията.

- ДЕФЕКТНИ АКУМУЛАТОРНИ БЛОКОВЕ

Това зарядно устройство ще открие дефектен акумулаторен блок. Когато дефектният акумулаторен блок бъде поставен в зарядното устройство, то ще се опита да го поправи. Този процес ще продължи около 30 минути (индикаторът ще свети в червено). Ако ремонтът е успешен, зарядното устройство автоматично ще започне да зарежда акумулаторния блок до възможно най-голям капацитет (индикаторът ще свети в червено). Ако лампичката стане червена и започне да мига, акумулаторният блок е изтощен.

ВАЖНИ БЕЛЕЖКИ ОТНОСНО ЗАРЕЖДАНЕТО

1. Ако използвате нова батерия или батерия, която е престояла известно време на склад, моля, заредете батерията преди употреба. Ако искате да съхранявате батерията за дълго време, моля, заредете напълно батерията, за да осигурите максимален живот на батерията.
2. По-дълъг живот и по-добра производителност могат да бъдат постигнати, ако акумулаторът се зарежда, когато температурата на въздуха е между 18°C и 24°C. Не зареждайте акумулаторния блок при температури на въздуха под 0°C, или над 40°C. Това е важно, тъй като може да предотврати сериозна повреда на акумулатора.
3. Никога не замразявайте зарядното устройство и не го потапяйте във вода или друга течност.
4. Когато акумулаторният блок не успява да произведе достатъчно енергия при задачи, които преди това са били извършвани лесно, моля, презаредете акумулаторния блок, не продължавайте да го използвате при това условие. Можете да зареждате частично използван акумулатор, когато пожелаете, без това да се отразява неблагоприятно на акумулатора.
5. При зареждане е нормално зарядното устройство и акумулаторният блок да станат топли на допир.
6. Ако акумулаторният блок не се зарежда правилно:
 - Проверете тока в контакта, като включите друг

уред.

- Включвайте и изключвайте щепсела, за да проверите дали зарядното устройство е изправно
- Проверете дали батерията е повредена
- Преместете зарядното устройство и акумулаторния блок на място, където температурата на околния въздух е приблизително 18°C-24°C.
- Ако проблемът със зареждането продължава, занесете инструмента, акумулаторния блок и зарядното устройство в оторизиран сервизен център.
- При определени условия, когато зарядното устройство е включено към захранването, откритите зарядни контакти във вътрешността на зарядното устройство могат да бъдат на късо съединение от чужд материал. Чужди материали с проводящ характер, като метални частици, трябва да се държат далеч от кухините на зарядното устройство. Винаги изключвайте зарядното устройство от захранването, когато в него няма акумулаторен блок или преди да се опитате да го почистите.

ОТСТРАНЯВАНЕ НА НЕИЗПРАВНОСТИ

1. НЕ МОГА ДА ПОСТАВА БАТЕРИЯТА В ЗАРЯДНОТО УСТРОЙСТВО. ЗАЩО?

- a) Проверете дали зарядното устройство и акумулаторния блок са специално проектирани за съвместна работа.
- b) Батерията може да бъде поставена в зарядното устройство само в една посока. Завъртете батерията, докато може да бъде поставена в гнездото, индикаторът трябва да свети в зелено и да мига, когато батерията се зарежда.

2. ПРИЧИНИ ЗА РАЗЛИЧНОТО ВРЕМЕ ЗА ЗАРЕЖДАНЕ

- Времето за зареждане може да бъде повлияно от много причини, които не са дефекти в продукта ви.
- a) Ако акумулаторният блок е само частично разреден, той може да се зареди отново за по-малко от номиналното време за зареждане.
 - b) Ако акумулаторният блок и температурата на околната среда са много студени/горещи, зареждането може да отнеме повече време. Моля, намерете подходяща среда с подходяща температура на въздуха, за да започнете зареждането.
 - c) Ако акумулаторният блок е много горещ, извадете акумулаторния блок от зарядното устройство и оставете акумулаторния блок първо да се охлади до температурата на околната среда, след което може да се започне презареждане.

ПОДДРЪЖКА

Извадете щепсела от контакта, преди да извършвате каквито и да било настройки, обслужване или поддръжка.

Вашият инструмент не се нуждае от допълнително смазване или поддръжка. Никога не използвайте вода или химически почистващи препарати за почистване

на инструмента. Почиствайте със суха кърпа. Винаги съхранявайте инструмента си на сухо място. Ако захранващият кабел е повреден, той трябва да бъде заменен от производителя, неговия сервизен представител или от лица с подобна квалификация, за да се избегне опасност.

ОПАЗВАНЕ НА ОКЛНАТА СРЕДА



Излезлите от употреба електрически продукти не бива да бъдат изхвърляни заедно с битовите отпадъци. Моля, използвайте рециклиращи съоръжения там, където има такива. Информация за рециклирането можете да получите от местните власти или от съответния търговец на дребно.

ДЕКЛАРАЦИЯ ЗА СЪОТВЕТСТВИЕ

Ние,
POSITEC Germany GmbH
Postfach 32 02 16, 50796 Cologne, Germany

Декларираме, че продуктът Описание:

Тип: **Зарядно устройство за батерии**

Функция: **DXC42**

Отговаря на следните директиви:

**2014/35/EU, 2014/30/EU,
2011/65/EU&(EU)2015/863**

както и на стандартите

EN 60335-1

EN 60335-2-29

EN 62233

EN 55014-1

EN 55014-2

EN IEC 61000-3-2

EN 61000-3-3



2023/05/30

Allen Ding

Заместник-главен инженер, отговарящ за
тестването и сертифицирането

Positec Technology (China) Co., Ltd 18, Dongwang
Road, Suzhou Industrial Park, Jiangsu 215123, P. R.
China

A felhasználók az elektronikus utasításokat a www.catpowertools.com weboldalon tekinthetik meg.

TERMÉKBIZTONSÁG BIZTONSÁGOS HASZNÁLATÁVAL KAPCSOLATOS ÁLTALÁNOS FIGYELMEZTETÉSEK



FIGYELEM! Olvasson el minden biztonsági figyelmeztetést és valamennyi utasítást. A

figyelmeztetések és utasítások figyelmen kívül hatása áramütést, tüzet és/vagy súlyos sérülést eredményezhet.

Őrizzen meg minden figyelmeztetést és utasítást, a jövőben szüksége lehet ezekre.

A készüléket használhatják 8 év fölötti gyermekek és csökkent testi, érzékszervi vagy mentális képességű, illetve tapasztalatlan személyek felügyelet mellett, illetve ha elmagyarázták nekik az eszköz biztonságos használatát, és tisztában vannak a veszélyekkel. A gyermekek nem játszhatnak a készülékkel. A készülék tisztítását és karbantartását a gyermekek felügyelet nélkül nem végezhetik.

Amennyiben az áramellátó kábel sérült, a gyártónak, a megbízott szerviznek vagy egy hasonlóan képzett szakembernek ki kell cserélnie azt a kockázatok elkerülése érdekében.

KIEGÉSZÍTŐ BIZTONSÁGI TUDNIVALÓK AZ AKKUMULÁTORTÖLTŐ HASZNÁLATÁHOZ

1. Töltés előtt olvassa el az utasításokat.
2. Ne töltsön szivárgó akkumulátort.
3. Ne használja a töltőt a rendeltetésétől eltérő, más feladatra. Ezt a készüléket csökkent fizikai, érzékelési vagy szellemi képességekkel rendelkező személyek (ideértve a gyerekeket is), illetve tapasztalatlan és felkészületlen személyek nem használhatják, csak felügyelet mellett, vagy ha megtanították őket a készülék használatára.
4. A töltés előtt ellenőrizze, hogy a töltő megfelel a helyi váltóáramú hálózathoz.
5. Beltéren használja, vagy ne tegye ki esőnek.
6. A töltőt óvni kell a nedvességtől.
7. Ne használja a töltőt a szabadban.
8. Ne idézze elő a töltő vagy az akkumulátor rövidzárlatát.
9. Töltéskor tartsa be a "+/-" polaritást.
10. Ne nyissa fel az egységet, és tartsa távol azt a gyermekektől.
11. Ne töltsen más gyártók akkumulátorait, vagy nem megfelelően illeszkedő modelleket.
12. Ellenőrizze, hogy az akkumulátortöltő és az akkumulátor közötti kapcsolat megfelelő legyen, ne zárják el idegen tárgyak.
13. Tartsa távol az akkumulátortöltő nyílásaitól az idegen tárgyakat, és óvja a töltőt a szennyeződéstől és nedvességtől.

- Száraz, fagymentes helyen tárolja. A gyermekeknek felügyelet nélkül nem szabad a készülékkel játszani.
14. Az akkumulátortöltőt jól szellőző helyen, gyúlékony anyagoktól távol tárolja. Töltés közben az akkumulátor felforrósodhat. Ne töltsen túl az akkumulátorokat. Gondoskodjon róla, hogy az akkumulátorok és töltők ne maradjanak felügyelet nélkül töltés közben.
 15. A készüléket használhatják 8 év fölötti gyermekek és csökkent testi, érzékszervi vagy mentális képességű, illetve tapasztalatlan személyek felügyelet mellett, illetve ha elmagyarázták nekik az eszköz biztonságos használatát, és tisztában vannak a veszélyekkel.
 16. A készülék tisztítását és karbantartását a gyermekek felügyelet nélkül nem végezhetik.
 17. Ne töltsen újra a nem tölthető elemeket, mivel ezek felforrósodhatnak vagy eltörhetnek.
 18. Nincs szükség a terméket 50 és 60 Hz között átkapcsolni, a termék alkalmazkodik az 50 és 60 Hz-es hálózathoz.
 19. Hosszabb élettartamot és jobb teljesítményt biztosíthat, ha az akkumulátort 18°C és 24°C közötti hőmérsékleten tölti. Ne töltsen az akkumulátort 0°C alatt, vagy 40°C fölött. Ezt fontos betartani, mivel megelőzheti az akkumulátor súlyos károsodását.
 20. Töltéshez csak a Cat® által biztosítottal megegyező akkumulátormodellel, vagy a Cat® által javasolt modellel válasszon.

SZIMBÓLUMOK



Olvassa el az üzemeltetői kézikönyvet.



Figyelmeztetés



Csak beltéren használható



Vezeték



Dupla szigetelés



Pozitív terminál



Negatív terminál



A leselejtezett elektromos készülékek nem dobhatók ki a háztartási hulladékkal. Ha van a közelben elektromos hulladék gyűjtő udvar, vigye oda a készüléket. Az újrahasznosítási lehetőségekről tájékozódjon a helyi hatóságoknál vagy a kereskedőnél.

AZ ALKATRÉSZEK LISTÁJA

1. TÖLTŐKÉSZÜLÉK
2. TÖLTÉSJELEZŐ FÉNY
3. KETTŐS TÖLTŐCSATLAKOZÓ

MŰSZAKI ADATOK

Bemeneti tápellátás	100-240V~50/60Hz ,105W			
Kimeneti feszültség 1	20V  , 4A Max.			
Kimeneti feszültség 2				
Az akkumulátor feltöltése	DXB2	4A Összesen		
	DXB4			
	GXB5			
Az akkumulátor feltöltése	Li-Ion			
Akkumulátor kapacitása	2.0Ah (DXB2)	4.0Ah (DXB4)	5.0Ah (GXB5)	
Töltési idő	1 akkumulátorhoz	30mins	1hr	75mins
	2 akkumulátorhoz	1hr	2hrs	2.5hrs
Védelmi osztály	□ /II			
Gép súlya	0.4kg			

A tölthető akkumulátorok típusainak műszaki adatait, a cellák számát és névleges kapacitását a gyártó által szállított akkumulátoregység címtábláján találja.

A TÖLTÉS FOLYAMATA



MEGJEGYZÉS: Mielőtt a szerszámot használná, olvassa el figyelmesen az utasításokat.

TÖLTÉSI UTASÍTÁSOK

1. AZ AKKUMULÁTOR FELTÖLTÉSE (NEM TARTOZÉK)

FIGYELMEZTETÉS: A töltőt és az akkumulátort kifejezetten egymáshoz tervezték, ezért ne próbálkozzon más eszköz használatával. Soha ne helyezzen fémtárgyakat a töltőbe vagy az akkumulátorba, és ne engedje, hogy azokba fémtárgyak jussanak, mivel ez elektromos meghibásodáshoz vezet, és veszélyes.

2. AZ AKKUMULÁTOROS SZERSZÁM HASZNÁLATA ELŐTT

Az akkumulátor **NINCS FELTÖLTVE**, használat előtt előbb fel kell tölteni.

3. AZ AKKUMULÁTOR FELTÖLTÉSE (NEM TARTOZÉK) (LÁSD AZ A ÁBRÁT) - A TÖLTÉS FOLYAMATA





- 1) Dugja be a töltőt egy megfelelő aljzatba, a lámpa zöldre vált.
- 2) Csúsztassa az akkumulátoregységet a töltőbe, a lámpa pirosra vált, jelezve, hogy a töltési folyamat megkezdődött.
- 3) Ha a töltés befejeződött, a lámpa zöldre vált. Az akkumulátor most már teljesen feltöltődött, húzza ki a töltőt és vegye ki az akkumulátoregységet.

FIGYELMEZTETÉS: Ha az akkumulátor folyamatos használatot követően vagy közvetlen napfénynek/forráságnak kitéve merült le, A teljes feltöltés elérése érdekében, a töltés megkezdése előtt az akkumulátort hagyja lehűlni.

- TÖLTÉSJELZŐ

A töltőt úgy tervezték, hogy észlelje az akkumulátorokkal kapcsolatos problémákat. A jelzőfények problémákat jeleznek (lásd az alábbi táblázatot). Ha a probléma fellép, helyezzen be egy másik akkumulátort, hogy ellenőrizze, a töltő megfelelően működik-e. Ha az új akkumulátor megfelelően töltődik, akkor az eredeti akkumulátor hibás,

és a szervizközpontba vagy az újrahaznosító központba kell eljuttatni. Ha az új akkumulátor is ugyanazt a hibát jelzi, mint az eredeti akkumulátor, teszteltesse a töltőt egy hivatalos szervizközpontban.

Jelzőfény	BE/KI villogás	Állapot
Zölden világít 	—————	Töltő csatlakoztatva, feszültség alatt (nincs akkumulátor behelyezve)
Pirosan világít 	—————	Töltés
Zölden világít 	—————	Teljes töltöttség
Zölden villog 	-----	Meleg/hideg késleltetés
Pirosan villog 	-----	Hibás akkumulátor

- AZ AKKUMULÁTOR HŐVÉDELME

Az akkumulátortöltő rendelkezik akkumulátor hővédelmi funkcióval is. Amennyiben az akkumulátortöltő azt érzékeli, hogy az akkumulátor hőmérséklete túl magas (vagy túl alacsony) (a jelzőfény pirosra villog), akkor ez a védelmi áramkör bekapcsol, és addig nem engedni tölteni az akkumulátort, amíg az el nem éri a megfelelő hőmérsékletet. Ekkor a töltés automatikusan elindul (a jelzőfény zölden villog). Ez a funkció biztosítja az akkumulátor maximális élettartamát.

- HIBÁS AKKUMULÁTOR

A töltő érzékeli a hibás akkumulátort. Ha a töltőbe hibás akkumulátort helyez, a töltő megpróbálja kijavítani azt. Az folyamat kb. 30 percet tart (a jelzőfény zölden villog). Miután a kijavítást befejezte, automatikusan elkezd töltetni az akkumulátort a lehető legmagasabb kapacitásra (a jelzőfény zölden villog). Ha a piros színű kijelző világít, akkor ez az akkumulátor meghibásodását mutatja.

FONTOS TÖLTÉSI FIGYELMEZTETÉSEK

1. Az új vagy hosszú ideig tárolt akkumulátorokat használat előtt tölts fel. Ha az akkumulátort hosszú ideig szeretnéd tárolni, előtte tölts fel teljesen, hogy biztosítsa a maximális élettartamát.
2. A hosszú élettartamot és a jobb teljesítményt úgy érheti el, ha az akkumulátort 18°C és 24°C között tölti. Ne töltsd az akkumulátort 00°C alatti vagy 400°C fölötti hőmérsékleten. Ezt fontos betartani, mivel megelőzheti az akkumulátor súlyos károsodását.
3. Soha ne hagyja, hogy az akkumulátor megfagyjon, és ne merítse vízbe vagy más folyadékba.
4. Ha az akkumulátor nem biztosít kellő erőt olyan feladatok elvégzéséhez, amelyeket korábban egyszerűen elvégeztél, töltsd újra az akkumulátort, ne használja ebben az állapotban. Egy részlegesen lemerült akkumulátort bármikor feltölthet anélkül, hogy az káros hatással lenne az akkumulátorra.
5. Töltés közben normális jelenség, ha az akkumulátor és a töltő felmelegszik.
6. Ha az akkumulátor nem tölt megfelelően:
 - Ellenőrizze az aljzat áramellátását, dugjon be egy másik készüléket.
 - Dugja be és húzza ki, így ellenőrizze, hogy a töltő működik-e
 - Ellenőrizze, hogy az akkumulátor sérült-e
 - Vigye a töltőt és az akkumulátort olyan helyre, ahol a környezeti hőmérséklet körülbelül 18°C és 24°C között van.
 - Ha az akkumulátor továbbra sem töltődik, vigye el a szerszámot a töltő felé.
 - Bizonyos körülmények között előfordulhat, hogy valamilyen idegen tárgy az áramellátás alá helyezett töltő szabadon maradt érintkezőinek rövidzárlatát okozza. Töltsd távol a töltő üregétől a vezető idegen anyagokat, például fémtárgyakat. Ha nincs benne akkumulátor, illetve tisztítás előtt mindig húzza ki az áramból a töltőt.

HIBAELEHÁRÍTÁS

1. NEM TUDOM BELEHELYEZNI A TÖLTŐBE AZ AKKUMULÁTORT. MIÉRT?

- a) Ellenőrizze, hogy a töltőt és az akkumulátort egymáshoz tervezték-e.
- b) Az akkumulátor csak egy irányban helyezhető be a töltőbe. Forgassa el az akkumulátort, amíg behelyezhető a nyílásba - ha a töltés elindul, a jelzőfény zölden világ.

2. MIÉRT VÁLTOZIK A TÖLTÉSI IDŐ?

A töltési időt sok olyan tényező befolyásolhatja, amely nem jelzi a készülék meghibásodását.

- a) Ha az akkumulátor csak részben merült le, akkor a teljes feltöltéshez kevesebb idő kell, mint a névleges töltési idő
- b) Ha az akkumulátor és a környezeti hőmérséklet túl magas vagy túl alacsony, a feltöltés hosszabb időt vehet igénybe. Kérjük, keressen egy megfelelő hőmérsékletű környezetet, és indítsa el a töltést.
- c) Ha az akkumulátor túl forró, a belső biztonsági késleltető megakadályozza a töltést. Ha az akkumulátor túlságosan forró, vegye le az akkumulátort a töltőről, és várja meg, hogy szobahőmérsékletre lehűljön, mielőtt elkezdheti tölteni.

KARBANTARTÁS

Bármilyen állítás, javítás vagy karbantartási művelet előtt húzza ki a kábelt a konnektorból.

A szerszámot nem szükséges megkenni vagy karbantartani. Soha ne használjon vizet vagy vegyi tisztítószereket a szerszám tisztításához. Törölje tisztára egy száraz ronggyal. A szerszámot mindig száraz helyen tárolja.

Amennyiben az áramellátó kábel sérült, a gyártónak, a megbízott szerviznek vagy egy hasonlóan képzett szakembernek kell cserélnie azt a kockázatok elkerülése érdekében.

KÖRNYEZETVÉDELEM



A leselejtezett elektromos készülékek nem dobhatók ki a háztartási hulladékkal. Ha van a közelben elektromos hulladék gyűjtő udvar, vigye oda a készüléket. Az újrahasznosítási lehetőségekről tájékozódjon a helyi hatóságoknál vagy a kereskedőnél.

MEGFELELŐSÉGI NYILATKOZAT

A gyártó,
POSITEC Germany GmbH
Postfach 32 02 16, 50796 Cologne, Germany

Kijelenti, hogy a termék:
Leírás: **Töltőkészülék**
Típus: **DXC42**

Megfelel a következő irányelveknek:
2014/35/EU, 2014/30/EU,
2011/65/EU&(EU)2015/863

Az alábbi normáknak

EN 60335-1
EN 60335-2-29
EN 62233
EN 55014-1
EN 55014-2
EN IEC 61000-3-2
EN 61000-3-3



2023/05/30
Allen Ding
Helyettes főmérnöke, Tesztelés és minősítés
Positec Technology (China) Co., Ltd.
18, Dongwang Road, Suzhou Industrial
Park, Jiangsu 215123, P. R. China

**Utilizatorii pot vizualiza
instrucțiunile în format
electronic la
www.catpowertools.com**

SECURITATEA PRODUSULUI INSTRUCȚIUNI DE SIGURANȚĂ

⚠ AVERTISMENT! Citiți toate avertismentele privind siguranța și toate instrucțiunile.

Nerespectarea avertismentelor și instrucțiunilor poate duce la șoc electric, incendiu și/sau accidente grave.

Păstrați toate avertismentele și instrucțiunile pentru consultări ulterioare.

Acest echipament poate fi utilizat de copiii cu vârsta minimă de 8 ani sau de persoanele cu capacități fizice, senzoriale sau mentale reduse sau lipsite de experiență și cunoștințe numai dacă acestea au fost supravegheate sau instruite cu privire la utilizarea aparatului în mod sigur și înțeleg pericolele implicate. Copiii nu au voie să se joace cu echipamentul. Procedura de curățare și procedura de întreținere efectuată de către utilizator nu vor fi efectuate de copii fără supraveghere.

În cazul în care cordonul de alimentare este deteriorat, trebuie înlocuit de producător, agentul său de service sau de persoane calificate, pentru evitarea pericolului.

INSTRUCȚIUNI DE SIGURANȚĂ SUPLEMENTARE PENTRU ÎNCĂRCĂTORUL BATERIEI

1. Înainte de încărcare, citiți instrucțiunile.
2. Nu încărcați o baterie care curge.
3. Nu utilizați încărcătoare pentru alte lucrări decât cele pentru care acestea sunt concepute. Acest aparat nu este destinat utilizării de către persoane (inclusiv copii) cu capacitate fizică, senzorială sau mentală redusă sau lipsite de experiență și cunoștințe, cu excepția situației când sunt supravegheate sau instruite.
4. Conectați încărcătorul numai la o sursă de alimentare c.a.
5. Numai pentru uz în interior, nu expuneți la ploaie.
6. Dispozitivul de încărcare trebuie protejat de umezeală.
7. Nu utilizați încărcătorul în aer liber.
8. Nu scurtcircuitați contactele bateriei sau încărcătorului.
9. Respectați polaritatea „+/-” în timpul încărcării.
10. Nu deschideți unitatea și mențineți departe de accesul copiilor.
11. Nu încărcați bateriile altor producători.
12. Asigurați-vă că conexiunea între încărcătorul bateriei și baterie este poziționată corect și că nu este obstrucționată de corpuri străine.
13. Mențineți renurile încărcătorului bateriei fără corpuri străine și protejați-le împotriva murdăriei și umidității. Depozitați în loc uscat și fără îngheț. Nu lăsați copiii să se joace la aparat.
14. Atunci când încărcați bateriile, asigurați-vă că

bateria se află într-o zonă bine ventilată și departe de materiale inflamabile. Bateriile se pot înfierbânta în timpul încărcării. Nu supraîncărcați nicio baterie. Asigurați-vă că bateriile și încărcătoarele nu sunt lăsate nesupravegheate în timpul încărcării.

15. Acest echipament poate fi utilizat de copiii cu vârsta minimă de 8 ani sau de persoanele cu capacități fizice, senzoriale sau mentale reduse sau lipsite de experiență și cunoștințe numai dacă acestea au fost supravegheate sau instruite cu privire la utilizarea aparatului în mod sigur și înțeleg pericolele implicate.
16. Procedura de curățare și procedura de întreținere efectuată de către utilizator nu vor fi efectuate de copii fără supraveghere.
17. Nu încărcați din nou bateriile neîncărcabile, întrucât se pot supraîncălzi sau rupe.
18. Nu este necesară nicio manevră din partea utilizatorilor pentru a regla aparatul de la 50 la 60 Hz deoarece acesta se adaptează singur atât pentru 50, cât și pentru 60 Hz.
19. Viața mai lungă și performanța mai bună pot fi obținute, dacă acumulatorul este încărcat la o temperatură a aerului între 18°C și 24°C. Nu încărcați acumulatorul la temperaturi ale aerului de sub 0°C, sau de peste 40°C. Acest lucru este important, întrucât poate preveni pagube considerabile la acumulator.
20. Încărcați doar modele de acumulatoro similare cu cel furnizat de Cat® sau modele recomandate de Cat®.

SIMBOLURI



Consultați manualul



Avertisment



Numai pentru uz în interior



Siguranță



Izolație dublă



Terminal pozitiv



Terminal negativ





Produsele electrice nu trebuie depuse la deșeurile împreună cu gunoii menajeri. Vă rugăm să depuneți produsele electrice la unitățile de reciclare existente. Consultați-vă cu autoritățile locale sau cu distribuitorul pentru sfaturi privind reciclarea.

LISTA DE COMPONENTE

- | |
|---------------------------------|
| 1. ÎNCĂRCĂTOR |
| 2. BEC DE INDICARE A ÎNCĂRCĂRII |
| 3. PORT DUAL DE ÎNCĂRCARE |

DATE TEHNICE

Putere absorbită		100-240V~50/60Hz ,105W		
Tensiune de ieșire 1		20V  , 4A Max.		
Tensiune de ieșire 2				
Curent de încărcare	DXB2	4A Total		
	DXB4			
	GXB5			
Acumulator		Li-Ion		
Capacitatea acumulatorului		2.0Ah (DXB2)	4.0Ah (DXB4)	5.0Ah (GXB5)
Timp de încărcare	pentru o baterie	30mins	1hr	75mins
	pentru două baterii	1hr	2hrs	2.5hrs
Clasa de protecție		 /III		
Greutatea mașinii		0.4kg		

Pentru date tehnice privind tipurile, numărul de celule și capacitatea nominală a acumulatorilor care pot fi încărcăți, consultați plăcuța de date a acumulatorilor furnizați de producător.

PROCEDURĂ DE ÎNCĂRCARE



NOTE: Înainte de utilizarea sculei, citiți manualul de instrucțiuni cu atenție.

INSTRUCȚIUNI DE ÎNCĂRCARE

1. ÎNCĂRCAREA ACUMULATORULUI (NU ESTE INCLUSĂ)

AVERTISMENT: Încărcătorul și acumulatorul sunt concepute special pentru fi utilizate împreună, așadar nu încercați să utilizați orice alt dispozitiv. Nu introduceți sau nu permiteți niciodată pătrunderea obiectelor metalice în conectorii încărcătorului sau acumulatorului, deoarece pot apărea defecțiuni de natură electrică și periculo.

2. ÎNAINTE DE UTILIZAREA UNELTEI FĂRĂ FIR

Acumulatorul este NEÎNCĂRCAT și trebuie să îl încărcăți o dată înainte de utilizare.

3. MODUL DE ÎNCĂRCARE A ACUMULATORULUI (NU ESTE INCLUSĂ) (A SE VEDEA FIG. A) - PROCEDURA DE ÎNCĂRCARE











- 1) Introduceți încărcătorul într-o priză adecvată, indicatorul luminos va deveni verde.
- 2) Glišați acumulatorii în încărcător. Indicatorul luminos se va aprinde în culoarea roșie pentru a indica faptul că procesul de încărcare a început.
- 3) La finalizarea încărcării, indicatorul luminos va deveni verde. Acumulatorii sunt acum complet încărcăți. Deconectați încărcătorul și scoateți acumulatorii.

AVERTISMENT: Dacă încărcarea bateriei se oprește după utilizare continuă sau expunerea directă la soare sau căldură, pentru atingerea capacității maxime de încărcare, înainte de începerea reîncărcării, lăsați bateria să se răcească.

- INDICATOR ÎNCĂRCARE

Acest încărcător este conceput pentru a detecta unele probleme care pot apărea în legătură cu acumuloarele. Luminile indicatoare semnalizează probleme (vezi tabelul de mai jos). Dacă acest lucru apare, introduceți un nou acumulator pentru a stabili dacă încărcătorul este OK. Dacă noua baterie se încarcă corect, atunci acumulatorul original

este defect și trebuie returnat centrului de service sau centrului de service pentru reciclare. Dacă noul acumulator prezintă aceeași problemă ca și acumulatorul original, testați încărcătorul la un centru de service autorizat.

Indicator luminos	Clipit, aprins/stins	Stare
Aprins în culoarea verde 		Încărcător conectat, sub tensiune (nu este introdus niciun acumulator)
Aprins în culoarea roșie 		Se încarcă
Aprins în culoarea verde 		Încărcat complet
Clipește în culoarea verde 		Întârziere la cald/rece
Clipește în culoarea roșie 		Acumulator defect

- PROTECȚIA TERMICĂ A BATERIEI

Această baterie este prevăzută cu funcția protecției termice a bateriei. În cazul în care încărcătorul detectează bateria care este prea încălzită sau rece (Beclul va fi roșu și se va aprinde intermitent), activează automat circuitul de protecție și oprește reîncărcarea, până ce bateria are o temperatură corectă. Procesul de încărcare va demara atunci automat (Beclul va fi verde și se va aprinde intermitent). Această caracteristică asigură bateriei durată de viață maximă.

- ACUMULATOR DEFECTĂ

Acest încărcător va detecta un acumulator defectă. Atunci când un acumulator defectă este introdus în încărcător, acesta din urmă va încerca să-l repare. Acest proces va dura aproximativ

RO

30 de minute (Becul va fi verde și se va aprinde intermitent). Atunci când reparație este finalizată, va începe automat să încarce acumulatorul la cea mai mare capacitate posibilă (Becul va fi verde și se va aprinde intermitent). În cazul în care ledul luminează continuu cu lumină roșie, bateria este defectă.

NOTE IMPORTANTE PENTRU ÎNCĂRCAREA BATERIEI

1. Pentru o baterie sau un acumulator nou, care a fost depozitat o un timp, reîncărcați bateria înainte de utilizare. Dacă doriți să depozitați bateria pentru o perioadă îndelungată, încărcați complet acumulatorul pentru a asigura bateriei o durată de viață maximă.
2. Viața mai lungă și performanța mai bună pot fi obținute, dacă acumulatorul este încărcat la o temperatură a aerului între 18°C și 24°C. Nu încărcați acumulatorul la temperaturi ale aerului de sub +0°C, sau de peste 40°C. Acest lucru este important, întrucât poate preveni pagube considerabile la acumulator.
3. Nu înghețați sau nu cufundați niciodată acumulatorul în apă sau în oricare alt lichid.
4. Dacă bateria nu mai produce suficientă putere la operațiuni care anterior erau efectuate ușor, reîncărcați bateria, nu continuați să o utilizați în această stare. Puteți încărca un acumulator utilizat parțial oricând doriți, fără efecte adverse asupra bateriei.
5. La încărcare este normal ca încărcătorul și acumulatorul să devină calde la atingere.
6. Dacă acumulatorul nu se încarcă adecvat:
 - Verificați curentul la o priză de alimentare prin branșarea unei alte aparaturi.
 - Branșați și debranșați pentru a verifica dacă încărcătorul este OK
 - Verificați dacă bateria s-a stricat
 - Mutăți încărcătorul și acumulatorul într-un loc unde temperatura aerului înconjurătoare de aproximativ 18°C -24°C.
 - Dacă problema de încărcare persistă, duceți unealta, acumulatorul și încărcătorul la un centru de service autorizat. Materialele străine conducătoare electrice, precum particulele trebuie menținute departe de cavitățile încărcătorului. Debranșați întotdeauna încărcătorul de la rețeaua electrică, dacă nu se află niciun acumulator în încărcător sau înainte de a încerca să-l curățați.

SFATURI DE LUCRU PENTRU SCULA DVS

1. NU POR INTRODUCE BATERIA ÎN ÎNCĂRCĂTOR. DE CE?

- a) Verificați dacă încărcătorul și acumulatorul sunt concepute întocmai pentru a lucra împreună.
- b) Bateria poate fi introdusă în încărcător numai într-un sens. Rotiți bateria până când poate fi introdusă în renură, în cursul procesului de reîncărcare a acumulatorului, ledul ar trebui să lumineze intermitent cu lumină verde.

2. CAUZE ALE TIMPILOR DE ÎNCĂRCARE DIFERIȚI

Timpul de încărcare poate fi afectat din mai multe cauze care nu reprezintă defecțiuni ale produsului.

- a) În cazul în care acumulatorul este descărcat doar parțial, poate fi reîncărcat într-un interval de timp mai scurt decât timpul nominal de reîncărcare
- b) Dacă temperatura acumulatorului și temperatura ambientală sunt foarte scăzute/ridicate, reîncărcarea poate dura mai mult timp. Vă rugăm să căutați un mediu corespunzător, cu o temperatură adecvată a aerului, pentru a începe încărcarea.
- c) Dacă acumulatorul este foarte fierbinte, nu se va reîncărca întrucât decuplarea de siguranță la temperatură internă va împiedica acest lucru. Dacă acumulatorul este foarte fierbinte, trebuie să scoateți acumulatorul din încărcător și să permiteți încărcătorului să se răcească mai întâi la temperatura mediului și ulterior reîncărcarea poate fi demarată.

ÎNTREȚINEREA

Scoateți fișa din priză înainte de efectuarea oricărei reglări, lucrări de servizare sau întreținere.

Scula nu necesită greesare sau întreținere suplimentară. Nu utilizați niciodată apă sau agenți de curățare chimici pentru curățarea sculei. Ștergeți cu o cârpă uscată. Depozitați întotdeauna unealta într-un loc uscat. În cazul în care cordonul de alimentare este deteriorat, trebuie înlocuit de producător, agentul său de service sau de persoane calificate, pentru evitarea pericolului.

PROTECȚIA MEDIULUI

 Produsele electrice nu trebuie depuse la deșeurile împreună cu gunoii menajeri. Vă rugăm să depuneți produsele electrice la unitățile de reciclare existente. Consultați-vă cu autoritățile locale sau cu distribuitorul pentru sfaturi privind reciclarea.

DECLARAȚIE DE CONFORMITATE

Subsemnații,
POSITEC Germany GmbH
Postfach 32 02 16, 50796 Cologne, Germany

Declarăm că produsul,
Descriere: **Încărcător de baterie**
Tip: **DXC42**

Respectă următoarele Directive:
2014/35/EU, 2014/30/EU, 2011/65 EU&(EU)2015/863

Se conformează standardelor
EN 60335-1, EN 60335-2-29, EN 62233, EN 55014-1 EN 55014-2, EN IEC 61000-3-2, EN 61000-3-3

2023/05/30
Allen Ding
Adjunct Inginer șef, Testare și certificare
Positec Technology (China) Co., Ltd.
18, Dongwang Road, Suzhou Industrial
Park, Jiangsu 215123, P. R. China

Uživatelé si mohou zobrazit pokyny v elektronické formě na www.catpowertools.com

BEZPEČNOST PRODUKTU VŠEOBECNÉ BEZPEČNOSTNÍ VÝSTRAHY



VAROVÁNÍ! Přečtěte si všechna bezpečnostní varování a instrukce.

Nedodržení bezpečnostních instrukcí a varování může vést ke zranění el. proudem, vypuknutí požáru, poškození nářadí a nebo k vážným zraněním.

Uložte instrukce a veškerou dokumentaci pro budoucí použití.

Toto zařízení nesmí být používáno nezletilými osobami do 8 let a osobami se sníženými fyzickými, smyslovými či duševními schopnostmi, nebo osobami s nedostatkem zkušeností a znalostí, pokud nejsou tyto osoby pod dozorem, nebo pokud nebyly seznámeny s instrukcemi týkajícími se bezpečného použití zařízení a jsou si vědomy příslušných rizik spojených s jeho použitím. Zařízení není určeno dětem ke hraní.

Čištění a uživatelská údržba nesmí být prováděna dětmi bez dozoru.

Pokud je napájecí kabel poškozený, musí být vyměněn výrobcem, servisním technikem nebo stejně kvalifikovanou osobou, aby se zabránilo riziku zranění el. proudem.

DOPLŇJÍCÍ BEZPEČNOSTNÍ POKYNY K NABÍJEČCE AKUMULÁTORŮ

1. Před nabíjením si přečtěte návod.
2. Nenabíjejte mulátory, ze kterých uniká elektrolyt nebo jsou jiným způsobem poškozené.
3. Nepoužívejte nabíječky k jiným účelům, než ke kterým jsou určeny. Toto zařízení není určeno pro použití osobami (včetně dětí) s omezenými tělesnými, smyslovými či mentálními schopnostmi nebo s nedostatkem zkušeností a znalostí, pokud nejsou pod dohledem nebo pokud nebyly o použití tohoto zařízení poučeny.
4. Před nabíjením zkontrolujte, zda je nabíječka kompatibilní s místní rozvodnou sítí.
5. Pouze pro pokojové použití, nevystavujte dešti.
6. Nabíjecí zařízení musí být chráněno před vlhkem.
7. Nabíječku nepoužívejte v exteriérech.
8. Kontakty akumulátoru ani nabíječky nezkratujte.
9. Při nabíjení dodržujte vyznačenou polaritu "+/-".
10. Zařízení neotevírejte a uchovávejte mimo dosah dětí.
11. Nenabíjejte akumulátory jiných výrobců.
12. Kontakt mezi nabíječkou akumulátorů a akumulátorem musí být správně umístěn a nesmí být blokován cizími předměty.
13. Ve slotech nabíječky akumulátorů se nesmí nacházet žádné cizí předměty a nabíječka musí být chráněna před prachem a vlhkostí. Uchovávejte na chladném a nezamrzajícím místě. Dohlédněte, aby si děti se spotřebičem nehrály.
14. Při nabíjení se nabíječka akumulátorů musí nacházet v

dobře větraném prostředí a v bezpečné vzdálenosti od hořlavých materiálů. Akumulátory se během nabíjení mohou zahřívát. Akumulátory nepřebíjejte. Během nabíjení nesmí být akumulátory a nabíječky ponechány bez dozoru.

15. Toto zařízení nesmí být používáno nezletilými osobami do 8 let a osobami se sníženými fyzickými, smyslovými či duševními schopnostmi, nebo osobami s nedostatkem zkušeností a znalostí, pokud nejsou tyto osoby pod dozorem, nebo pokud nebyly seznámeny s instrukcemi týkajícími se bezpečného použití zařízení a jsou si vědomy příslušných rizik spojených s jeho použitím.
16. Čištění a uživatelská údržba nesmí být prováděna dětmi bez dozoru.
17. Nenabíjejte jednorázové akumulátory, které se mohou přehřát a vybuchnout.
18. Pro přepnutí mezi 50 a 60 Hz není potřeba aby uživatelé něco dělali, produkt se sám přizpůsobí oběma, 50 i 60 Hz.
19. Delší životnosti a lepšího výkonu lze dosáhnout, jestliže je akumulátor nabíjen při teplotě vzduchu mezi 18°C-24°C. Nenabíjejte akumulátor při teplotě vzduchu pod 0°C nebo nad 40°C. Toto je důležité, protože tak lze zabránit vážnému poškození akumulátoru.
20. Nabíjejte pouze baterie stejného typu, jaký je dodáván společností Cat® a modely doporučené společností Cat®.

SYMBOLY



Přečtěte si návod



Výstraha



Pouze pro použití v interiérech

T 3.15A



Pojistka



Dvojitá izolace



Kladná svorka



Záporná svorka



Vysloužilé elektrické přístroje nevyhazujte společně s domovním odpadem. Nářadí recyklujte ve sběrnách k tomu účelu zřízených. O možnostech recyklace se informujte na místních úřadech nebo u prodejce.

SEZNAM SOUČÁSTÍ

1. NABÍJEČKA
2. INDIKÁTOR NABÍJENÍ
3. DUÁLNÍ NABÍJECÍ PORT

TECHNICKÉ ÚDAJE

Příkon	100-240V~50/60Hz ,105W			
Výstupní napětí 1	20V  , 4A Max.			
Výstupní napětí 2				
Nabíjecí proud	DXB2	4A Celkem		
	DXB4			
	GXB5			
Nabíjecí baterie	Li-Ion			
Kapacita baterie	2.0Ah (DXB2)	4.0Ah (DXB4)	5.0Ah (GXB5)	
Doba nabíjení	Pro 1 baterii	30mins	1hr	75mins
	Pro 2 baterie	1hr	2hrs	2.5hrs
Třída ochrany	□ /II			
Hmotnost stroje	0.4kg			

U technických údajů tohoto typu, počtu článků a jmenovité kapacity baterií, které lze nabíjet, se prosím, podívejte na typový štítek akumulátoru dodaného výrobcem.

POSTUP NABÍJENÍ



POZNÁMKA: Dříve než začnete nářadí používat, přečtěte si pečlivě manuál.

POKyny PRO NABÍJENÍ

1. NABÍJENÍ BATERIE (NENÍ SOUČÁSTÍ DODÁVKY)

VAROVÁNÍ: Tato nabíječka a akumulátor jsou speciálně konstruovány pro společné použití nezkoušejte používat jiná zařízení. Vždy zabraňte vniknutí kovových předmětů do nabíječky nebo kontaktu kovových předmětů s póly akumulátoru, mohlo by to způsobit elektrickou závalu a vznik nebezpečí.

2. PŘED POUŽÍVÁNÍM VAŠEHO BEZKABELOVÉHO NÁSTROJE

Akumulátor NENÍ NABÍTÝ a před používáním je nezbytné jej nabít.

3. NABÍJENÍ AKUMULÁTORU (NENÍ SOUČÁSTÍ DODÁVKY) (VIZ OBR. A)









- POSTUP NABÍJENÍ

- 1) Připojte nabíječku ke vhodné elektrické zásuvce, se světlo rozsvítí zeleně.
- 2) Zasuňte akumulátor do nabíječky, kontrolka se rozsvítí červeně, což indikuje zahájení procesu nabíjení.
- 3) Po dokončení nabíjení se světlo rozsvítí zeleně. Baterie je nyní plně nabitá, odpojte nabíječku a vyjměte akumulátor.

VAROVÁNÍ: Když se akumulátor vyjme po nepřetržitěm používání nebo po vystavení přímému slunečnímu záření nebo horku, pro dosažení plného nabití ponechejte baterii před započítím nabíjení zchladnout.

- INDIKÁTOR NABITÍ

Tato nabíječka je konstruována tak, aby rozpoznala některé problémy, ke kterým může u akumulátorů dojít. Problémy jsou signalizovány světelnými indikátory (viz tabulka níže). Dojde-li k problému, vložte nový akumulátor a ověřte, zda je nabíječka v pořádku. Pokud se nový akumulátor nabíjí správně, došlo k závadě původního akumulátoru, který je třeba předat servisnímu středisku nebo recyklačnímu středisku. Pokud u nového akumulátoru dojde ke stejnému problému jako u původního akumulátoru, nechte nabíječku zkontrolovat autorizovaným servisním střediskem.

Kontrolka	Bliká ZAP/VYP	Stav
Zelená svítí 		Nabíječka zasunutá, pod napětím (není vložena baterie)
Červená svítí 		Nabíjení
Zelená svítí 		Úplně nabitó
Zelená bliká 		Zpoždění horké/ studené
Červená bliká 		Vadná baterie

- TEPELNÁ OCHRANA BATERIE

Tato nabíječka je vybavena funkcí tepelné ochrany baterie. Pokud nabíječka detekuje baterii, která je příliš zahřátá nebo studená (kontrolka bude blikat červeně), automaticky aktivuje ochranný obvod a pozastaví nabíjení, dokud nebude mít baterie správnou teplotu. Nabíjení bude poté zahájeno automaticky (kontrolka bude blikat zeleně) Tato funkce zajišťuje maximální životnost akumulátoru.

- ZNIČENÁ AKUMULÁTORy

Tato nabíječka rozpozná zničená akumulátor. Je-li do této nabíječky vložen zničená akumulátor, nabíječka se jej pokusí opravit. Tento proces bude trvat přibližně 30 minut (kontrolka bude blikat zeleně). Po dokončení opravy začne nabíječka akumulátor automaticky nabíjet na nejvyšší možnou kapacitu (kontrolka bude blikat zeleně). Pokud svítí kontrolka trvale červeně, baterie je vadná.

DŮLEŽITÉ POZNÁMKY K NABÍJENÍ BATERIE

1. Nový akumulátor nebo akumulátor, který byl po určitou dobu skladován, před prvním použitím nabijte. Chcete-li akumulátor na delší dobu uložit, zcela jej nabijte, aby byla zajištěna jeho maximální životnost.

2. Delší životnosti a lepšího výkonu lze dosáhnout, jestliže je akumulátor nabíjen při teplotě vzduchu mezi 18°C-24°C. Nenabíjejte akumulátor při teplotě vzduchu pod + 0°C nebo nad 40°C. Toto je důležité, protože tak lze zabránit vážnému poškození akumulátoru.
3. Nabíječku nikdy nezmrazujte ani neponořujte do vody nebo jiné tekutiny.
4. Pokud akumulátor přestane produkovat dostatečnou energii pro úkony, které bylo dříve možné provádět po nabití akumulátoru snadno, pak za těchto podmínek akumulátor nadále nepoužívejte. Částečně vybitý akumulátor můžete kdykoli dobit, aniž by to mělo na akumulátor negativní vliv.
5. Je normální, že se nabíječka a akumulátor během nabíjení mírně zahřívají.
6. Pokud akumulátor nelze řádně nabít:
 - Zkontrolujte proud v elektrické zásuvce připojením jiné spotřebiče.
 - Připojením a odpojením zkontrolujte, zda je nabíječka v pořádku.
 - Zkontrolujte, zda není akumulátor poškozen.
 - Přesuňte nabíječku a akumulátor na místo s okolní teplotou vzduchu přibližně 18°C - 24°C.
 - Pokud problém s nabíjením přetrvává, obraťte se s nástrojem, akumulátorem a nabíječkou na autorizované servisní středisko.
 - Když je nabíječka připojena k el. síti, může za určitých podmínek dojít ke zkratu nechráněných nabíjecích kontaktů cizím materiálem. Je třeba udržovat vodivé cizí materiály, například kousky kovu, v bezpečné vzdálenosti od dutin nabíječky. Pokud v nabíječce není akumulátor nebo před čištěním vždy odpojte nabíječku od zdroje el. napětí.

MOŽNÉ ZÁVADY A JEJICH ODSTRANĚNÍ

1. AKUMULÁTOR NELZE VLOŽIT DO NABÍJEČKY. PROČ?

- a) Zkontrolujte, zda je nabíječka specificky určena k nabíjení tohoto akumulátoru.
- b) Akumulátor lze vložit do nabíječky pouze jedním směrem. Otočte akumulátor tak, aby jej bylo možné zasunout do pozice; kontrolka by měla při nabíjení akumulátoru blikat zeleně.

2. DŮVODY RŮZNÝCH ČASŮ NABÍJENÍ

Čas nabíjení může být ovlivněn mnoha důvody, které nepředstavují závadu na Vašem produktu.

- a) Pokud je akumulátor pouze částečně vybitý, může být znovu nabít za méně než hodinu je jmenovitá doba nabíjení.
- b) Jsou-li teplota baterie a okolní teplota velmi chladné / horké, může opětovné nabití trvat déle. Pro zahájení nabíjení vyhledejte prosím vhodné místo se správnou teplotou okolí.
- c) Pokud je akumulátor velmi horký, musíte jej nejdříve vyjmout z nabíječky a nechat vychladnout na pokojovou teplotu. Potom může být zahájeno nabíjení.

ÚDRŽBA

Předtím než provedete jakékoliv úpravy nebo údržbu, odpojte nářadí od el. sítě.

Vaše nářadí nepotřebuje žádné dodatečné mazání nebo údržbu. Nikdy nepoužívejte vodu nebo chemické čističe na čištění vašeho ručního elektrického nářadí. Utírejte je dočista suchým hadrem. Nářadí skladujte na suchém místě.

Pokud je napájecí kabel poškozený, musí být vyměněn výrobcem, servisním technikem nebo stejně kvalifikovanou osobou, aby se zabránilo riziku zranění el. proudem.

OCHRANA ŽIVOTNÍHO PROSTŘEDÍ



Vysloužilé elektrické přístroje nevyhazujte společně s domovním odpadem. Nářadí recyklujte ve sběrnách k tomu účelu zřízených. O možnostech recyklace se informujte na místních úřadech nebo u prodejce.

PROHLÁŠENÍ O SHODĚ

My,
 POSITEC Germany GmbH
 Postfach 32 02 16, 50796 Cologne, Germany

Prohlašujeme, že tento výrobek:
 Popis: **Nabíječka akumulátorů**
 Typ: **DXC42**

Splňuje následující směrnice:
2014/35/EU, 2014/30/EU,
2011/65/EU & (EU)2015/863

Splňované normy
EN 60335-1
EN 60335-2-29
EN 62233
EN 55014-1
EN 55014-2
EN IEC 61000-3-2
EN 61000-3-3



2023/05/30
 Allen Ding
 Zástupce vrchní konstrukční kanceláře, Testování a Certifikace
 Positec Technology (China) Co., Ltd.
 18, Dongwang Road, Suzhou Industrial
 Park, Jianguo 215123, P. R. China

Používatelia si môžu pozrieť elektronické návody na [www catpowertools.com](http://www.catpowertools.com)

BEZPEČNOSŤ PRODUKTU VŠEOBECNÉ BEZPEČNOSTNÉ UPOZORNENIA

VAROVANIE: Prečítajte si všetky bezpečnostné varovania a inštrukcie.
Chyba pri sledovaní varovaní a inštrukcií môže viesť k elektrickému šoku, vypuknutiu požiaru a/alebo k vážnym zraneniam.

Odložte si všetky varovania a inštrukcie pre budúcu potrebu.

Toto zariadenie nesmie byť používané deťmi do 8 rokov a osobami so zníženými fyzickými, zmyslovými či duševnými schopnosťami, alebo osobami s nedostatkom skúseností a znalostí, pokiaľ nie sú tieto osoby pod dozorom, alebo ak neboli zoznamené s inštrukciami týkajúcimi sa bezpečného použitia zariadenia a sú si vedomé príslušných rizík spojených s jeho použitím. Zariadenie nie je určené na hranie pre deti. Čistenie a údržbu nesmú vykonávať deti bez dohľadu.

Ak dôjde k poškodeniu napájacej šnúry, nechajte ju bezpečne vymeniť v úbrodca, v servise alebo inou príslušne kvalifikovanou osobou.

ĎALŠIE BEZPEČNOSTNÉ POKYNY TÝKAJÚCE SA NABÍJAČKY BATÉRIÍ

1. Pred nabíjaním si prečítajte návod.
2. Batérie, z ktorých uniká elektrolyt, nenabíjajte.
3. Nabíjačku batérií nepoužívajte na činnosti, na ktoré nie je určená. Toto zariadenie nesmú používať osoby (vrátane detí) so zníženými fyzickými, zmyslovými alebo duševnými schopnosťami alebo s nedostatočnými skúsenosťami a znalosťami, pokiaľ nie sú pod dohľadom alebo neboli poučené.
4. Pred nabíjaním sa uistite, či nabíjačka vyhovuje miestnym charakteristikám napájania striedavým prúdom.
5. Určené na použitie v interiéri. Nevystavujte dažďu.
6. Nabíjacie zariadenie musí byť chránené pred vlhkosťou.
7. Nabíjačku nepoužívajte v exteriéroch.
8. Kontakty batérie ani nabíjačky neskratujte.
9. Pri nabíjaní dodržiavajte vyznačenú polaritu „+/-“.
10. Jednotku neotvárajte a uskladňujte ju mimo dosahu detí.
11. Nenabíjajte batérie iných výrobcov.
12. Presvedčte sa, že spojenie medzi nabíjačkou a batériou má správnu polohu a nie je blokované inými predmetmi.
13. Otvory na nabíjačke batérií chráňte pred špinou a vlhkosťou, ako aj pred vniknutím cudzorodých predmetov. Uskladňujte na suchom mieste bez výskytu mrazu. Deti pod dohľadom by sa nemali hrať s týmito

zariadením.

14. Pri nabíjaní batérie nabíjačku umiestnite v dobre vetranej miestnosti a v dostatočnej vzdialenosti od horľavých materiálov. Počas nabíjania môže dôjsť k ohriatiu nabíjačky. Batérie nenabíjajte nadmerne. Počas nabíjania nenechávajte batérie a nabíjačku bez dozoru.
15. Toto zariadenie nesmie byť používané deťmi do 8 rokov a osobami so zníženými fyzickými, zmyslovými či duševnými schopnosťami, alebo osobami s nedostatkom skúseností a znalostí, pokiaľ nie sú tieto osoby pod dozorom, alebo ak neboli zoznamené s inštrukciami týkajúcimi sa bezpečného použitia zariadenia a sú si vedomé príslušných rizík spojených s jeho použitím.
16. Čistenie a údržbu nesmú vykonávať deti bez dohľadu.
17. Nenabíjajte nenabíjateľné batérie, pretože môže dôjsť k prehrievaniu a poškodeniu.
18. Používatelia nemusia vykonať žiadne opatrenia na ladenie medzi 50 a 60 Hz, pretože tento výrobok sa sám prispôsobí frekvenčným pásmam 50 a 60 Hz.
19. Dlhšiu životnosť a lepší výkon možno dosiahnuť, ak batéria je nabitá, keď je teplota vzduchu je medzi 18°C a 24°C. Nenabíjajte batériu zabalte do vzduchu s teplotou pod 0°C alebo nad 40°C. Toto je dôležité, pretože môže zabrániť vážnemu poškodeniu balenie batérií.
20. Nabíjajte iba batérie rovnakého typu, aký je dodávaný spoločnosťou Cat®, a modely odporúčané spoločnosťou Cat®.

SYMBOLY



Prečítajte si návod na používanie



Výstraha



Určené iba na použitie v interiéri

T 3.15A



Poistka



Dvojité izolácia



Kladná svorka



Záporná svorka



Elektrické výrobky sa nesmú likvidovať spolu s domácim odpadom. Recyklujte v zberných miestach na tento účel zriadených. O možnosti recyklácie sa informujte na miestnych úradoch alebo u predajcu.

ZOZNAM SÚČASTÍ

- | |
|--------------------------|
| 1. NABÍJAČKA |
| 2. INDIKÁTOR NABÍJANIA |
| 3. DVOJITÝ NABÍJACÍ PORT |

TECHNICKÉ PARAMETRE

Príkon		100-240V~50/60Hz ,105W		
Výstupné napätie 1		20V , 4A Max.		
Výstupné napätie 2				
Nabíjací prúd	DXB2	4A Spolu		
	DXB4			
	GXB5			
Nabíjanie batérie		Li-Ion		
Kapacita batérie		2.0Ah (DXB2)	4.0Ah (DXB4)	5.0Ah (GXB5)
Doba nabíjania	pre 1 batériu	30mins	1hr	75mins
	pre 2 batérie	1hr	2hrs	2.5hrs
Trieda ochrany		/II		
Hmotnosť zariadenia		0.4kg		

Technické parametre typov, počet batériových článkov a menovitú kapacitu nabíjaných batérií nájdete na typovom štítku batériového bloku dodaného jeho výrobcom.

POSTUP NABÍJANIA



POZNÁMKA: Pred tým, ako náradie použijete, prečítajte si návod na použitie.

POKYNY NA NABÍJANIE

1. NABITIE BATÉRIE (NIE JE SÚČASŤOU BALENIA)



VAROVANIE: Nabíjačka a batéria boli navrhnuté tak, aby mohli byť používané spoločne, a preto sa nepokúšajte používať žiadne iné zariadenia. Nikdy nekladajte ani nedovoľte vniknutiu kovových predmetov medzi spojenia nabíjačky alebo batérie, pretože môže dôjsť k vzniku elektrickej poruchy alebo nebezpečenstva.

2. PRED TÝM, AKO ZAČNETE POUŽÍVAŤ SVOJE BEZDRÔTOVÉ NÁRADIE

Batéria NIE JE NABITÁ a pred použitím je potrebné ju úplne nabiť.

3. AKO NABIŤ BATÉRIU (NIE JE SÚČASŤOU BALENIA) (POZRTE SI OBR. A) - POSTUP NABÍJANIA

- Nabíjačku pripojte k správnej zásuvke, bude svietiť zelený svetelný indikátor.
- Batériový blok zasunúť do nabíjačky. Svieti červený svetelný indikátor, čo znamená, že bol spustený proces nabíjania.
- Po skončení nabíjania bude svietiť zelený svetelný indikátor. Batériový blok je teraz nabitý. Nabíjačku odpojte od elektrickej zásuvky a batériový blok vyberte.



VAROVANIE: Ak nabíjanie batérie prebieha po dlhšom používaní alebo po vystavení účinkom priameho slnečného žiarenia alebo tepla, na dosiahnutie úplného nabitia nechajte batériu pred začiatkom nabíjania vychladnúť.

- INDIKÁTOR NABITIA

Táto nabíjačka bola navrhnutá tak, aby zisťovala niektoré problémy týkajúce sa batérie. Svetelné indikátory indikujú určité problémy (pozrite si dolu uvedenú tabuľku). Ak k tomu dôjde, do nabíjačky vložte novú batériu, aby ste stanovili, či je v poriadku nabíjačka. Ak sa nová batéria nabíja správne, poškodená je pôvodná batéria a mali by ste ju vrátiť do

servisného strediska alebo recyklačného strediska. Ak nová batéria vykazuje rovnaký problém ako pôvodná batéria, nechajte nabíjačku batérií otestovať v autorizovanom servisnom stredisku.

Bliká svetelný indikátor	ZAP/ VYPNÚŤ	Stav
Svieti zelený svetelný indikátor 	_____	Nabíjačku zapojte do elektrickej zásuvky, fáza (batéria nie je vložená)
Svieti na červený svetelný indikátor 	_____	Nabíjanie
Svieti zelený svetelný indikátor 	_____	Úplne nabitá
Bliká zelený svetelný indikátor 	-----	Oneskorenie pri horúcej/studenej
Bliká na červený svetelný indikátor 	-----	Chybná batéria

- TEPELNÁ OCHRANA BATÉRIE

Táto nabíjačka je vybavená funkciou tepelnej ochrany batérie. Ak nabíjačka detekuje batériu, ktorá je príliš zohriata alebo studená (dióda bude blikat' na červeno), automaticky aktivuje ochranný obvod a pozastaví nabíjanie, pokiaľ nebude mať batéria správnu teplotu. Proces nabíjania sa spustí automaticky (dióda bude blikat' na zeleno). Táto funkcia maximalizuje životnosť batérie.

- CHYBNÉ BATÉRIE

Táto nabíjačka zistí chybné batérie. Po vložení chybných batérií do nabíjačky sa nabíjačka bude snažiť batériu opraviť. Tento proces bude trvať asi 30 minút (dióda bude blikat' na zeleno). Po dokončení opravy sa začne automatické nabíjanie, a to až do maximálnej novej kapacity (dióda bude

SK

blikať na zeleno). Ak svieti kontrolka trvalo červene, batéria nie je funkčná.

DOLEŽITÉ POZNÁMKY K NABÍJANIU BATÉRIE

1. V prípade novej batérie alebo v prípade dlhodobou uskladnenej batérie takúto batériu pred použitím nabite. Ak chcete batériu dlhodobou uskladňovať, aby ste zabezpečili maximálnu životnosť batérie, batériu úplne nabite.
2. Dlhšiu životnosť a lepší výkon možno dosiahnuť, ak batéria je nabitá, keď je teplota vzduchu je medzi 18 ° C a 24 ° C. Nenabíjajte batériu zabalte do vzduchu s teplotou pod 0 ° C alebo nad 40 ° C. Toto je dôležité, pretože môže zabrániť vážnemu poškodeniu balenie batérií.
3. Nikdy batériu nevystavujte účinkom mrazu a nikdy ju neponorajte do vody ani do žiadnej inej tekutiny.
4. Ak batéria prestane fungovať pri prácach, keď fungovala správne, batériu nabite a pri zníženom výkone batériu nepoužívajte. Čiastočne použitú batériu môžete v prípade potreby kedykoľvek nabiť, a to bez škodlivého vplyvu na batériu.
5. Počas nabíjania je bežné, že ako nabíjačka, tak aj batéria sú na dotyk teplé.
6. Ak sa batéria nenabíja správne:
 - Skontrolujte prúd pripojením iného zariadenia.
 - Nabíjačku pripojte a odpojte od prívodu energie a presvedčte sa, či je v poriadku.
 - Skontrolujte, či batéria nie je poškodená.
 - Nabíjačku aj batériu premiestnite do prostredia s okolitou teplotou v rozsahu 18°C – 24°C.
 - Ak problém nabíjania pretrváva, zanešte náradie, batériu a nabíjačku do autorizovaného servisného strediska.
 - V prípade určitých podmienok, keď je nabíjačka pripojená k sieťovému prívodu, môže dôjsť ku skratovaniu odhalených nabíjajúcich kontaktov cudzorodým materiálom. Cudzorodé materiály s vodivými vlastnosťami, akými sú kovové častice, by sa nemali dostať do vnútorných priestorov nabíjačky. Ak v nabíjačke nie je batéria alebo pred čistením nabíjačky vždy odpojte od prívodu elektrickej energie.

DOBRE RADY PRE PRÁCU S NÁRADÍM

1. NEDOKÁŽEM DO NABÍJAČKY ZASUNÚŤ BATÉRIU. PREČO?

- a) Skontrolujte, či nabíjačka a batéria sú navrhnuté tak, aby spoločne fungovali.
- b) Batériu je možné do nabíjačky zasunúť iba jedným smerom. Otočte batériu tak, aby ju bolo možné zasunúť do štrbiny; kontrolka by mala pri nabíjaní akumulátora blikať zeleno.

2. DŮVODY ROZDIELNYCH NABÍJACÍCH ČASOV

Čas nabíjania môže byť ovplyvnený rôznymi príčinami, ktoré nepredstavujú chybu vášho výrobku.

- a) Ak je akumulátor iba čiastočne vybitý, môže byť znovu nabitý za menej ako je menovitá doba nabíjania.
- b) Ak je teplota batérie aj teplota okolia veľmi chladná / horúca, môže opätovné nabíjanie trvať dlhšie. Na zahájenie nabíjania vyhládajte prosím vhodné miesto so správnou teplotou okolia.

- c) Ak je batérie veľmi horúca, k nabíjaniu nedôjde, pretože tomu zabráni teplotná ochrana. Ak je batéria veľmi horúca, vyberte batériu z nabíjačky a nechajte ju vychladnúť na teplotu okolia. Po tomto môžete opätovne začať s nabíjaním.

ÚDRŽBA

Pred vykonaním akéhokoľvek nastavovania, opráv a údržby odpojte pílu od siete.

Vaša píla nevyžaduje žiadne dodatočné mazanie ani údržbu. Svoje náradie nikdy nečistíte vodou alebo chemickými čistiacimi prostriedkami. Vytrite ho suchou handrou. Náradie ukladajte na suchom mieste.

Ak dôjde k poškodeniu napájajúcej šnúry, nechajte ju bezpečne vymeniť u výrobcu, v servise alebo inou príslušne kvalifikovanou osobou.

OCHRANA ŽIVOTNÉHO PROSTREDIA



Elektrické výrobky sa nesmú likvidovať spolu s domácim odpadom. Recyklujte v zberných miestach na tento účel zriadených. O možnosti recyklácie sa informujte na miestnych úradoch alebo u predajcu.

VYHLÁSENIE O ZHODE

My,
POSITEC Germany GmbH
Postfach 32 02 16, 50796 Cologne, Germany

Vyhlasujeme, že tento výrobok,
Popis: **Nabíjačka batérií**
Typ: **DXC42**

Zodpovedá nasledujúcim smerniciam,
2014/35/EU, 2014/30/EU, 2011/65/EU & (EU)2015/863

Spĺňa posudzované normy
EN 60335-1
EN 60335-2-29
EN 62233
EN 55014-1
EN 55014-2
EN IEC 61000-3-2
EN 61000-3-3



2023/05/30
Allen Ding
Zástupca vrchnej konštrukčnej kancelárie,
Testovanie & Certifikácia
Positec Technology (China) Co., Ltd.
18, Dongwang Road, Suzhou Industrial
Park, Jiangsu 215123, P. R. China

Uporabniki si lahko elektronska navodila ogledajo na www.catpowertools.com

VARNOST IZDELKA SPLOŠNA VARNOSTNA OPOZORILA

! **OPOZORILO! Preberite vsa opozorila in napotila.** Napake zaradi neupoštevanja spodaj navedenih opozoril in napotil lahko povzročijo električni udar, požar in/ali težke telesne poškodbe.

Vsa opozorila in napotila shranite, ker jih boste v prihodnje še potrebovali.

Naprave ne smejo uporabljati otroci, ki so mlajši od 8 let in osebe z zmanjšanimi telesnimi, čutnimi ali duševnimi sposobnostmi, niti osebe, ki predhodno niso bile ustrezno podučene o pravilni in varni uporabi te naprave. Otroci naj se z napravo nikoli ne igrajo. Če otroku zaupate čiščenje ali vzdrževanje naprave, bodite poleg in ga nadzorujte. Če je napajalni kabel poškodovan, ga lahko zamenja le proizvajalec, njegov serviser ali podobno usposobljene osebe, sicer obstaja nevarnost poškodb.

DODATNA VARNOSTNA NAVODILA ZA VAŠ POLNILNIK AKUMULATORJEV

1. Pred polnjenjem preberite navodila.
2. Nikoli ne polnite akumulatorjev, ki ne tesnijo.
3. Polnilnika nikoli ne uporabljajte za druge namene kot je predviden. Naprave ne smejo uporabljati osebe (vključno z otroki) z zmanjšanimi fizičnimi, senzoričnimi ali duševnimi zmoglostmi ali s pomanjkanjem izkušenj in znanja, razen če so pod nadzorom ali so prejele navodila v zvezi z uporabo naprave.
4. Pred polnjenjem preverite ali so podatki na polnilniku skladni z lastnostmi omrežja.
5. Za uporabo v notranjih prostorih, ne izpostavljajte dežju.
6. Polnilnika ne smete neposredno izpostaviti vlagi.
7. Polnilnika ne uporabljajte na prostem.
8. Pazite, da ne pride do stika med poloma na polnilniku ali na akumulatorju.
9. Preden začnete s polnjenjem, preverite položaja polov "+/-".
10. Polnilnika nikoli ne odpirajte in poskrbite, da ne bo dostopen otrokom.
11. S polnilnikom nikoli ne polnite akumulatorjev drugih proizvajalcev, niti neznanih modelov.
12. Poskrbite, da bo povezava med polnilnikom in akumulatorjem pravilno vzpostavljena in neovirana.
13. Reže na polnilniku naj bodo vedno čiste in zavarovane pred vlago in nečistočami. Polnilnik hranite na suhem in pred zmrzaljo varnem mestu. Otroci morajo biti pod nadzorom, z napravo se ne smejo igrati.
14. Med polnjenjem naj bo polnilnik na dobro zračenem mestu in proč od lahko vnetljivih snovi. Akumulatorji se med polnjenjem segrejejo. Pazite, da akumulatorjev ne napolnite preko dovoljene ravni. Polnilnik in akumulator med polnjenjem imejte pod nadzorom.

15. Naprave ne smejo uporabljati otroci, ki so mlajši od 8 let in osebe z zmanjšanimi telesnimi, čutnimi ali duševnimi sposobnostmi, niti osebe, ki predhodno niso bile ustrezno podučene o pravilni in varni uporabi te naprave.
16. Če otroku zaupate čiščenje ali vzdrževanje naprave, bodite poleg in ga nadzorujte.
17. Nikoli ne polnite akumulatorjev, ki jih ni dovoljeno polniti, saj se pri tem lahko pregrejejo in eksplodirajo.
18. Za preklon izdelka med 50 in 60 Hz ni potrebno ukrepanje uporabnikov, izdelek se sam lahko prilagodi tako na 50 kot 60 Hz.
19. Daljša življenjska doba in boljše delovanje je mogoče doseči, če baterija se napolni, ko je temperatura zraka je med 18°C in 24°C. Ne polnite baterije pakirajte pri temperaturah zraka pod 0°C ali nad 40°C. To je pomembno, saj lahko prepreči resno škodo na baterija.
20. Polnilnik uporabljate le za polnjenje predpisanih modelov Cat® oziroma modelov, ki jih priporoča Cat®.

SIMBOLI



Preberite navodila za uporabo



Opozorilo



Le za notranjo uporabo



Varovalka



Dvojna izolacija



Positivni pol



Negativni pol





Odpadnih električnih naprav ne smete zavreči skupaj z ostalimi gospodinjstvi odpadki. Dostavite jih na mesto za ločeno zbiranje odpadkov. Glede podrobnosti, se posvetujte z lokalno službo za ravnanje z odpadki.

SESTAVNI DELI

1. POLNILNIK
2. LUČKA POLNJENJA
3. DVOJNI VHOD ZA POLNJENJE

TEHNIČNI PODATKI

Vhodna moč	100-240V~50/60Hz ,105W			
Izhodna napetost 1	20V  , 4A Maks.			
Izhodna napetost 2				
Polnilna napetost	DXB2	4A Skupaj		
	DXB4			
	GXB5			
Polnjenje akumulatorja	Li-Ion			
Kapaciteta baterije	2.0Ah (DXB2)	4.0Ah (DXB4)	5.0Ah (GXB5)	
Čas polnjenja	za 1 baterijo	30mins	1hr	75mins
	za 2 bateriji	1hr	2hrs	2.5hrs
Razred zaščite	 //II			
Teža naprave	0.4kg			

Za tehnične podatke o tipih, številu celic in nazivni kapaciteti akumulatorjev, ki jih je mogoče napolniti, glejte tipsko ploščico akumulatorja, ki ga je dobavil proizvajalec.

SL POSTOPEK POLNJENJA

 **OPOMBA:** Preden začnete uporabljati strojček, si pozorno preberite navodila.

NAVODILA ZA POLNJENJE

1. POLNJENJE AKUMULATORJA (NISO DOBAVLJENE)

 **OPOZORILO:** Polnilnik in akumulator sta posebej zasnovana za skupno delovanje, zato jih ne smete uporabljati z drugimi podobnimi napravami. Pazite, da med pola akumulatorja ali polnilnika ne zaide kovinski predmet, ki bi lahko povzročil kratki stik.

2. PREDEN ZAČNETE UPORABLJATI AKUMULATORSKO ORODJE

Akumulator orodja ob dobavi NI NAPOLNJEN, zato ga morate najprej napolniti.

3. KAKO PRAVILNO POLNITI AKUMULATOR (NISO DOBAVLJENE) (GLEJTE SL. A) - POSTOPEK POLNJENJA





- 1) Polnilnik priklopite v omrežje, lučka zasveti zeleno.
- 2) Akumulator potisnite v polnilnik, lučka zasveti rdeče, kar pomeni, da se je postopek polnjenja začel.
- 3) Ko je polnjenje končano, lučka zasveti zeleno. Zdaj je akumulator popolnoma napolnjen, izvlecite polnilnik in odstranite akumulator.

 **OPOZORILO:** Če se polnilnik in akumulator po neprekinjeni uporabi ali neposredni izpostavljenosti soncu pregrejeta, pustite, da se ustrezno ohladita in tako zagotovite brezhibno polnjenje.

- INDIKATOR POLNJENJA

Ta polnilnik je zasnovan tako, da lahko zazna tudi določene težave na akumulatorju. Te težave vam sporoča

indikatorska lučka na polnilniku (glejte spodnjo tabelo). V tem primeru v polnilnik vstavite nov akumulator in ugotovite, če polnilnik deluje pravilno. Če se nov akumulator polni kot je treba, potem je akumulator pri katerem je polnilnik zaznal okvaro resnično v okvari, zato ga dostavite servisierju oziroma ga zavržite skladno s predpisi. Če polnilnik tudi pri novem akumulatorju zazna enako okvaro, potem slednjega dostavite servisierju.

Lučka	Utripanje za VKLOP/ IZKLOP	Stanje
Zelena sveti 	—————	Polnilnik je vklopljen, pod napetostjo (baterija ni vstavljena)
Rdeča sveti 	—————	Polnjenje
Zelena sveti 	—————	Popolnoma napolnjen
Zelena utripa 	-----	Vroč/hladen zamik
Rdeča utripa 	-----	Okvarjen akumulator

- ZAŠČITA TEMPERATURE BATERIJE

Polnilnik ima funkcijo zaščite temperature baterije. Takoj, ko polnilnik zazna baterijo, ki je prevroča ali preveč hladna (utripajoča rdeča lučka), se samodejno aktivira zaščita in prekine polnjenje, dokler baterija ne doseže priporočljive temperature. Potem se bo polnjenje normalno začelo

(utripajoča zelena lučka). Ta funkcija bistveno pripomore k daljši življenjski dobi akumulatorja.

- AKUMULATOR V OKVARI

Ta polnilec zazna okvarjeno baterijo. Takoj, ko okvarjeno baterijo priključite na polnilec jo bo le ta poskušal popraviti. Ta postopek bo trajal približno 30 minut (utripajoča zelena lučka). Če se popravljanje akumulatorja uspešno zaključí, se bo polnjenje samodejno začelo in akumulator se bo napolnil do najvišje možne kapacitete (utripajoča zelena lučka). Če se prižge rdeča lučka, ki ne utripa, je baterija neuporabna.

POMEMBNA OBVESTILA GLEDE POLNJENJA

1. Nove akumulatorje, ki ste jih imeli nekaj časa shranjene, pred uporabo ponovno napolnite. Če akumulatorja ne nameravate uporabljati dlje časa, ga pred shranjevanjem do konca napolnite.
2. Daljša življenjska doba in boljše delovanje je mogoče doseči, če baterija se napolni, ko je temperatura zraka je med 18°C in 24°C. Ne polnite baterije pakirajte pri temperaturah zraka pod 0°C ali nad 40°C. To je pomembno, saj lahko prepreči resno škodo na baterija.
3. Akumulatorja nikoli ne zamrzujte, niti ga ne potaplajte v vodo ali drugo tekočino.
4. Če akumulator več ne zagotavlja ustrezne moči za dela, ki jih sicer opravljate z lahkoto, prekinite z delom in ga takoj napolnite. Delno napolnjen akumulator lahko dopolnite kadarkoli, pri tem ne izgubi nič kapacitete.
5. Pri običajnem polnjenju se polnilnik in akumulator malenkost segrejeta.
6. Če polnjenje akumulatorja ne poteka pravilno:
 - Preverite tok napajanja tako, da polnilnik vstavite v drugo vtičnico.
 - Odklopite in ponovno vklopite polnilnik v vtičnico.
 - Preverite, če je akumulator v brezhibnem stanju.
 - Prestavite polnilnik in akumulator na mesto, kjer je temperatura prostora približno 18°C-24°C.
 - Če težave ne prenehajo, dostavite orodje, polnilnik in akumulator k pooblaščenemu serviserju.
 - Medtem, ko je polnilnik priklopljen v omrežje, ne smete v nobenih pogojih izpostaviti polov kratkemu stiku. Predmete, ki prevajajo električni tok, morate vedno hraniti proč od polnilnika. Če v polnilniku nimate vstavljenega akumulatorja ali ga želite očistiti, ga obvezno odklopite iz napajanja.

REŠEVANJE TEŽAV

1. AKUMULATORJA NE MOREM VSTAVITI V POLNILNIK. ZAKAJ?

- a) Preverite, če sta polnilnik in akumulator primerna za skupno uporabo.
- b) Akumulator lahko vstavite v polnilnik le v eni smeri. Obrnite akumulator, da se bo prilegal v režo in preverite, med polnjenjem, bi indikatorska lučka morala začeti svetiti zeleno in utripati.

2. RAZLOGI ZA RAZLIČNE ČASE POLNJENJA

Čas polnjenja je odvisen od več razlogov, ki pa ne predstavljajo obvezno okvar izdelka.

- a) Če je akumulator le delno izpraznjen, ga lahko napolnite prej, kot v nominalni čas polnjenja.

- b) Če je sama baterija in temperatura okolja zelo hladna / vroča, lahko ponovno polnjenje traja dlje časa. Prosimo, poiščite ustrezno temperaturo zraka v okolju preden začnete s polnjenjem.
- c) Če je temperatura akumulatorja izjemno visoka, morate odstraniti akumulator iz polnilnika in počakati, da se ohladi na sobno temperaturo, šele nato se polnjenje lahko začne.

VZDRŽEVANJE

Polnilnik pred nastavljanjem, servisiranjem ali vzdrževanjem obvezno odklopite iz napajanja.

Polnilnika ni treba nič mazati ali ga vzdrževati. Za čiščenje polnilnika nikoli ne uporabljate vode ali kemičnih čistilnih sredstev. Priporočamo da ga le obrišete z mokro krpo. Polnilnik vedno shranjujete na suhem mestu.

Če je napajalni kabel poškodovan, ga lahko zamenja le proizvajalec, njegov serviser ali podobno usposobljene osebe, sicer obstaja nevarnost poškodb.

VAROVANJE OKOLJA

 Odpadnih električnih naprav ne smete zavreči skupaj z ostalimi gospodinjstvi odpadki. Dostavite jih na mesto za ločeno zbiranje odpadkov. Glede podrobnosti, se posvetujte z lokalno službo za ravnanje z odpadki.

IZJAVA O SKLADNOSTI

Mi,
POSITEC Germany GmbH
Postfach 32 02 16, 50796 Cologne, Germany

Izjavljamo, da je izdelek,
Opis izdelka: **Polnilnik akumulatorjev**
Vrsta izdelka: **DXC42**

Skladen z naslednjimi direktivami,
**2014/35/EU, 2014/30/EU, 2011/65/
EU&(EU)2015/863**

In izpolnjuje naslednje standarde
**EN 60335-1, EN 60335-2-29, EN 62233
EN 55014-1, EN 55014-2, EN IEC 61000-3-2
EN 61000-3-3**

2023/05/30
Allen Ding
Namestnik glavnega inženirja,
Testiranje in certifikacija
Positec Technology (China) Co., Ltd
18, Dongwang Road, Suzhou Industrial
Park, Jiangsu 215123, P. R. China

SL

Kullanıcılar,
www.catpowertools.com
adresindeki elektronik
talimatları görüntüleyebilirler.

ÜRÜN GÜVENLİĞİ GENEL GÜVENLİK UYARILARI

! **UYARI! Tüm güvenlik uyarılarını ve tüm talimatları okuyun.** Aşağıda belirtilen uyarılara ve talimatlara uyulmaması elektrik çarpmasına, yangına ve/veya ciddi yaralanmalara neden olabilir.

İleride başvurmak üzere tüm uyarıları ve talimatları saklayın.

Bu cihaz, gözetim altında oldukları, cihazın güvenli bir şekilde kullanımına dair talimat verildikleri ve muhtemel tehlikeleri anladıkları takdirde 8 yaş ve üzeri çocuklar tarafından, sınırlı fiziksel, duyuşsal ve zihinsel becerilere sahip veya deneyim ve bilgi eksikliği olan kişiler tarafından kullanılabilir. Çocukların cihazla oynamasına izin verilmemelidir. Temizlik ve kullanıcı bakımı, gözetim altında olmadıkları sürece çocuklar tarafından yapılamaz.

Elektrik kablosu hasar görmüşse tehlikelerden kaçınmak için kablounun üretici, yetkili servis temsilcisi veya benzer niteliklere sahip kişiler tarafından değiştirilmesi gerekir.

BATARYA ŞARJ CİHAZINIZA YÖNELİK EK GÜVENLİK UYARILARI

1. Şarj etmeden önce talimatları okuyun.
2. Sızıntı yapan bir bataryayı şarj etmeyin.
3. Şarj cihazlarını tasarım amaçları dışında kullanmayın. Bu cihaz, kendilerine nezaret edilmedikçe ya da talimat sağlanmadıkça fiziksel, duyuşsal ya da zihinsel kabiliyetleri zayıflamış veya tecrübesiz ve bilgisiz kişiler (çocuklar dahil) tarafından kullanılamaz.
4. Şarj işlemi öncesi, şarj cihazınızın yerel AC kaynağına uyumlu olduğundan emin olun.
5. Kapalı alanda kullanın veya yağmura maruz bırakmayın.
6. Şarj cihazı nemden korunmalıdır.
7. Şarj cihazını dış mekanlarda kullanmayın.
8. Batarya veya şarj cihazının kontaklarına kısa devre yaptırmayın.
9. Şarj ederken "+/-" kutuplarının yerleştirilmesine dikkat edin.
10. Üniteyi açmayın ve çocukların erişemeyeceği bir yerde saklayın.
11. Başka üreticilerin veya uygun olmayan modellerin bataryalarını şarj etmeyin.
12. Batarya şarj cihazı ile batarya arasındaki bağlantının doğru şekilde yerleştirildiğinden ve yabancı cisimler tarafından engellenmediğinden emin olun.
13. Batarya şarj cihazının yuvalarında varsa yabancı cisimleri temizleyin, kire ve neme karşı koruyun. Kuru ve buzlanmayan bir yerde saklayın. Çocuklar gözlemlenmeli ve cihazla oynamamaları sağlanmalıdır.

14. Bataryaları şarj ederken, batarya şarj cihazının iyi havalandırılmış bir alanda ve yanıcı maddelerden uzakta olduğundan emin olun. Şarj sırasında bataryalar ısınabilir. Bataryaları aşırı şarj etmeyin. Şarj sırasında bataryaları ve şarj cihazlarını denetimsiz bırakmayın.
15. Bu cihaz, gözetim altında oldukları, cihazın güvenli bir şekilde kullanımına dair talimat verildikleri ve muhtemel tehlikeleri anladıkları takdirde 8 yaş ve üzeri çocuklar tarafından, sınırlı fiziksel, duyuşsal ve zihinsel becerilere sahip veya deneyim ve bilgi eksikliği olan kişiler tarafından kullanılabilir.
16. Temizlik ve kullanıcı bakımı, gözetim altında olmadıkları sürece çocuklar tarafından yapılamaz.
17. Şarj edilemeyen bataryaları, aşırı ısınabileceği ve patlayabileceği için şarj etmeyin.
18. Ürünün 50 ile 60Hz arasında geçiş yapması için kullanımının bir işlem yapması gerekmez; cihaz kendisini hem 50 hem de 60Hz'e uyarlayabilir.
19. Hava sıcaklığı 18°C ile 24°C arasındayken batarya grubu şarj edilirse bataryanın ömrü uzar ve daha iyi performans elde edilebilir. Batarya grubunu 0°C altındaki veya 40°C üzerindeki sıcaklıklarda şarj etmeyin. Bu konuya dikkat etmeniz batarya grubunun ciddi şekilde hasar görmesini engeller.
20. Yalnızca üretici tarafından verilen modelin ve üretici tarafından önerilen modellerin batarya gruplarını şarj edin.

SEMBOLLER



Kullanım kılavuzunu okuyun.



Uyarı



Sadece bina içinde kullanım için



Sigorta



Çift yalıtım



Pozitif terminal



Negatif terminal





Atık elektrikli ürünler, ev atıkları ile birlikte atılmamalıdır. Lütfen bu konuyla ilgili tesislerin bulunduğu yerlerde geri dönüşümünü sağlayın. Geri dönüşüme ilişkin tavsiyeler için, bulunduğunuz bölgedeki yerel makamlara veya bayiye danışın.

PARÇA LİSTESİ

1. ŞARJ CİHAZI
2. ŞARJ GÖSTERGE İŞİĞİ
3. ÇİFT ŞARJ PORTU

TEKNİK VERİLER

Güç girişi	100-240V~50/60Hz ,105W			
Çıkış gerilimi 1	20V  , 4A Maks.			
Çıkış gerilimi 2				
Şarj akımı	DXB2	4A Toplamda		
	DXB4			
	GXB5			
Batarya	Li-Ion			
Batarya kapasitesi	2.0Ah (DXB2)	4.0Ah (DXB4)	5.0Ah (GXB5)	
Şarj süresi	1 pil için	30mins	1hr	75mins
	2 pil için	1hr	2hrs	2.5hrs
Koruma sınıfı	 /II			
Makine ağırlığı	0.4kg			

Tiplerin teknik verileri, hücre sayısı ve şarj edilebilen bataryaların nominal kapasitesi için lütfen üretici tarafından sağlanan batarya grubunun etiketine bakın.

ŞARJ İŞLEMİ



NOT: Aleti kullanmadan önce, kullanım kılavuzunu dikkatli bir şekilde okuyun.

ŞARJ AÇIKLAMALARI

1. BATARYA GRUBUNU ŞARJ ETME (ÜRÜNLE BİRLİKTE VERİLMEMEKTEDİR)

UYARI: Şarj cihazı ve batarya grubu özel olarak birlikte çalışacak şekilde tasarlanmıştır, bu nedenle başka cihazlar kullanmayın. Elektrik arızası ve tehlike meydana gelebileceğinden, şarj cihazınıza veya batarya grubu bağlantılarına asla metal cisimler sokmayın veya bu tür cisimlerin girmesine izin vermemeyin.

2. AKÜLÜ ALETİNİZİ KULLANMADAN ÖNCE

Batarya grubunuz ŞARJ EDİLMEMİŞTİR; kullanmadan önce bir kez şarj etmeniz gerekir.

3. BATARYA GRUBUNU ŞARJ ETME (ÜRÜNLE BİRLİKTE VERİLMEMEKTEDİR) (BKZ. ŞEK. A) - ŞARJ İŞLEMİ





- 1) Şarj cihazını uygun bir prize takın. Işık yeşil yanar.
- 2) Batarya grubunu şarj cihazına takın, şarj işleminin başladığını göstermek için ışık kırmızıya döner.
- 3) Şarj işlemi tamamlandığında ışık yeşile döner. Batarya tamamen dolduğunda şarj cihazının fişini çekin ve batarya grubunu çıkarın.

UYARI: Sürekli kullanım sonrası veya doğrudan güneş ışığı ya da ısıya maruz kaldıktan sonra bataryanın şarjı bittiğinde, tamamen dolacak şekilde şarj etmeden önce bataryanın soğumasını bekleyin.

- ŞARJ GÖSTERGESİ

Bu şarj cihazı, batarya gruplarında ortaya çıkabilecek bazı sorunları tespit etmek için tasarlanmıştır. Gösterge

ışıkları sorunları gösterir (aşağıdaki tabloya bakın). Böyle bir durumda şarj cihazının düzgün çalışıp çalışmadığını belirlemek için yeni bir batarya grubu takın. Yeni batarya düzgünce şarj oluyorsa orijinal grup bozuk demektir; batarya grubu bir servis merkezine veya geri dönüşüm servis merkezine iade edilmelidir. Yeni batarya grubu orijinal Batarya Grubu ile aynı sorunu gösteriyorsa, şarj cihazını yetkili bir servis merkezinde test ettirin.

Işık	AÇIK/ KAPALI yanıp sönme	Durum
Yeşil yanıyor 	_____	Şarj cihazı prize takılı, akımlı (Batarya takılı değil)
Kırmızı yanıyor 	_____	Şarj oluyor
Yeşil yanıyor 	_____	Şarj Dolu
Yeşil yanıp sönüyor 	-----	Sıcak/Soğuk Gecikme
Kırmızı yanıp sönüyor 	-----	Arızalı Batarya

- BATARYA SICAKLIK KORUMASI

Bu şarj cihazının, batarya sıcaklığını koruma özelliği vardır. Şarj cihazı çok sıcak veya soğuk bir batarya grubu algıladığında (ışık yeşil yanar ve yanıp sönür) otomatik

olarak koruma devresini etkinleştirir ve batarya grubu doğru sıcaklığa ulaşana kadar şarj işlemine ara verir. Şarj işlemi daha sonra otomatik olarak başlar (ışık kırmızı yanar). Bu özelliği, batarya ömrünü uzatır.

- ARIZALI BATERYA GRUPLARI

Bu şarj cihazı, arızalı bir batarya grubunu tespit eder. Şarj cihazına arızalı bir batarya grubu takıldığında, şarj cihazı onu onarmaya çalışır. Bu işlem yaklaşık 30 dakika sürer (ışık kırmızı yanar). Onarım başarılı olursa, şarj cihazı otomatik olarak batarya grubunu mümkün olan en yüksek kapasiteye kadar şarj etmeye başlar (ışık kırmızı yanar). Işık kırmızı yanar ve yanıp sönerse batarya grubunun şarjı bitmiş demektir.

ŞARJLA İLGİLİ ÖNEMLİ AÇIKLAMALAR

1. Yeni bataryayı veya bir süredir kullanılmayan bataryayı kullanmadan önce lütfen şarj edin. Bataryayı uzun süre kullanmayacaksanız batarya ömrünü uzatmak için lütfen tamamen şarj edin.
2. Hava sıcaklığı 18°C ile 24°C arasındayken batarya grubu şarj edilirse bataryanın ömrü uzar ve daha iyi performans elde edilebilir. Batarya grubunu 0°C altındaki veya 40°C üzerindeki sıcaklıklarda şarj etmeyin. Bu konuya dikkat etmeniz batarya grubunun ciddi şekilde hasar görmesini engeller.
3. Kesinlikle şarj cihazınızın donmasına izin vermeyin veya şarj cihazınızı suya ya da başka bir sıvıya daldırmayın.
4. Batarya grubu daha önce kolayca yapılan işlerde yeterli gücü üretmediğinde lütfen bataryanızı şarj edin, bu şekilde kullanmaya devam etmeyin. Kısmen kullanılmış bir batarya grubunu, hiçbir olumsuz etki yaşamadan istediğiniz zaman şarj edebilirsiniz.
5. Şarj işlemi sırasında şarj cihazının ve batarya grubunun dokunulamayacak kadar ısınması normaldir.
6. Batarya grubu düzgün şarj olmuyorsa:
 - Check current at power outlet by plugging in another appliance.
 - Başka bir cihazın fişini takarak elektrik prizindeki akımı kontrol edin.
 - Şarj cihazının düzgün çalışıp çalışmadığını kontrol etmek için fişini takın ve çıkarın
 - Bataryanın hasarlı olup olmadığını kontrol edin
 - Şarj cihazını ve batarya grubunu, ortam sıcaklığının yaklaşık 18°C-24°C olduğu bir yere taşıyın.
 - Şarjla ilgili sorun devam ederse aleti, batarya grubunu ve şarj cihazını yetkili bir servis merkezine götürün. Belirli koşullar altında şarj cihazı güç kaynağına takıldığında şarj cihazının içindeki açıkta kalan şarj kontakları yabancı maddeler nedeniyle kısa devre yapabilir. Metalik parçacıklar gibi iletken yapıdaki yabancı maddeler, şarj cihazının boşluklarından uzak tutulmalıdır. Şarj cihazında batarya grubu yokken veya cihazı temizlemeye başlamadan önce şarj cihazını mutlaka güç kaynağından ayırın.

ARIZA GİDERME

1. BATERYA, ŞARJ CİHAZINA TAKILAMIYOR. NEDEN?

- a) Şarj cihazının ve batarya grubunun birlikte çalışmak için özel olarak tasarlanıp tasarlanmadığını kontrol edin.
- b) Batarya, şarj cihazına yalnızca tek yönde takılabilir. Bataryayı yuvaya takılana kadar çevirin; batarya şarj olurken gösterge ışığı yeşil yanıp sönmelidir.

2. FARKLI ŞARJ SÜRELERİNİN NEDENLERİ

Şarj süresi, ürününüzde kusur sayılmayacak birçok nedenden etkilenebilir.

- a) Batarya grubu kısmen boşalmışsa, nominal şarj süresinden daha kısa bir sürede şarj edilebilir.
- b) Batarya grubu ve ortam çok soğuk/sıcaksa, şarj işlemi daha uzun sürebilir. Şarj işlemini başlatmak için lütfen doğru sıcaklığa sahip uygun bir ortam bulun.
- c) Batarya grubu çok sıcaksa batarya grubunu şarj cihazından çıkarın ve batarya grubunun önce ortam sıcaklığına inmesini bekleyin, ardından şarj işlemini yeniden başlatın.

BAKIM

Herhangi bir ayar, servis veya bakım işlemi yapmadan önce fişi prizden çekin.

Aletiniz ek yağlama veya bakım gerektirmez. Aletinizi temizlemek için kesinlikle su veya kimyasal temizleyiciler kullanmayın. Kuru bir bezle iyice silin. Aletinizi her zaman kuru bir yerde saklayın.

Elektrik kablosu hasar görmüşse tehlikelerden kaçınmak için kablounun üretici, yetkili servis temsilcisi veya benzer niteliklere sahip kişiler tarafından değiştirilmesi gerekir.

ÇEVRENİN KORUNMASI



Atık elektrikli ürünler, ev atıkları ile birlikte atılmamalıdır. Lütfen bu konuyla ilgili tesislerin bulunduğu yerlerde geri dönüşümünü sağlayın. Geri dönüşüme ilişkin tavsiyeler için, bulunduğunuz bölgedeki yerel makamlara veya bayiye danışın.

UYGUNLUK BEYANNAMESİ

Biz,
POSITEC Germany GmbH
Postfach 32 02 16, 50796 Cologne, Germany

Olduğunu beyan ederiz,
Ürünün tarifi: **Şarj cihazı**
Tipi: **DXC42**

Direktiflerine uygun olduğunu beyan ederiz,
2014/35/EU, 2014/30/EU, 2011/65/EU & (EU)2015/863

Standartlar
EN 60335-1, EN 60335-2-29, EN 62233
EN 55014-1, EN 55014-2, EN IEC 61000-3-2
EN 61000-3-3



2023/05/30

Allen Ding

Baş Mühendis Yardımcısı, Test ve Sertifikasyon Positec Technology (China) Co., Ltd 18, Dongwang Road, Suzhou Industrial Park, Jiangsu 215123, P. R. China

بيان المطابقة (طبق فة بوروالا قوسل)

يجب عدم التخلص من نفايات المنتجات الكهربائية مع النفايات المنزلية. يرجى إعادة التدوير في الأماكن المخصصة لإعادة التدوير. ارجع إلى السلطات المحلية أو بائع التجزئة للحصول على نصائح بخصوص إعادة التدوير.



بيان المطابقة

نقر نحن،

شركة Positec Germany GmbH
ويقع مقرنا في Posffach 32 02 16, 50796 Cologne, ألمانيا

أن المنتج

الوصف: شاحن

نوع: DXC42

يتوافق مع التوجيهات التالية

2014/35/EU, 2014/30/EU, 2011/65/EU&(EU)2015/863

المعايير تتوافق مع

,EN 60335-1

,EN 60335-2-29

,EN 62233

,EN 55014-1

,EN 55014-2

,EN IEC 61000-3-2

EN 61000-3-3



2023/05/30

ألين دينج

نائب كبير المهندسين، الاختبار والاعتماد

Positec Technology (China) Co., Ltd

Dongwang Road, Suzhou Industrial, 18

Park, Jiangsu 215123, P. R

AR

إجراء التلشن



ملحوظة: قياسية استخدام الأداة، اقرأ كتاب التعليمات بعناية.

1. شحن البطارية (غير مزود)

تحذير: تم تصميم الشاحن وحزمة البطارية خصيصاً للعمل معاً ، لذا لا تحاول استخدام أي أجهزة أخرى. لا تقم أبداً بإدخال أشياء معدنية في الشاحن أو توصيلات حزمة البطارية أو السماح لها بذلك ، حيث سيحدث عطل كهربائي ومخاطر.



2. قبل استخدام الأداة التي لا تحتاج إلى أسلاك حزمة البطارية غير مشحونة ويجب شحنها مرة واحدة قبل الاستخدام.

3. إجراء التلشن خارجاً (غير مزود) (انظر الشكل)

- عملية شحن الكهرياء

- 1) قبل توصيل الشاحن بأحد من الأسب، وسيكون ضوء للمبتدئين الأخضر.
- 2) عند توصيل البطارية بالشاحن، سيخوض الضوء باللون الأحمر للإشارة بالبده ع ملياً للشحن.
- 3) عند اكتمال الشحن، سيخوض الضوء باللون الأخضر. الحزمة مشحونة بالكامل الآن، فصل الشاحن عن حزمة البطارية.



تحذير: عند نفاذ شحن البطارية بعد الاستخدام المستمر أو التعرض لضوء الشمس ال مباشر أو الحرارة، يجب إتاحة الوقت للبطارية بتمتد قبل أعادتها شحنها وتلك تحقيق الشحن الكامل.

- مؤشر الشحن

تم تصميم هذا الشاحن للكشف عن بعض المشاكل التي يمكن أن تنشأ مع حزم البطارية. تشير أضواء المؤشر إلى وجود مشكلات (انظر الجدول أدناه). في حالة حدوث ذلك ، قم بإدخال حزمة بطارية جديدة لتحديد ما إذا كان الشاحن على ما يرام. إذا كانت البطارية الجديدة مشحونة بشكل صحيح ، فإن الحزمة الأصلية تكون معيبة ويجب إعادتها إلى مركز الخدمة أو مركز خدمة إعادة التنوير. إذا كانت حزمة البطارية الجديدة تعرض نفس المشكلة مثل حزمة البطارية الأصلية ، فاختبر الشاحن في مركز خدمة معتمد.

ضوء	تشغيل / إيقاف الفلاش	الحالة
اشعار أخضر	_____	قابس الشاحن ، مباشر (لم يتم إدخال بطارية)
اشعار أحمر	_____	شحن
اشعار أخضر	_____	مشحونة بالكامل
فلاش أخضر	-----	تأخير ساخن / بارد
فلاش أحمر	-----	تأخير ساخن / بارد

- حماية درجة حرارة البطارية

يحتوي هذا الشاحن على ميزة حماية درجة حرارة البطارية. عندما يتكشف الشاحن وجود حزمة بطارية شديدة السخونة أو البرودة (سيكون الضوء أخضر ووميض) ، فإنه ينشط دائرة الحماية تلقائياً ويوقف الشحن حتى تصل حزمة البطارية إلى درجة الحرارة الصحيحة. ستبدأ عملية الشحن تلقائياً بعد ذلك (سيكون الضوء أحمر). تضمن هذه الميزة أقصى عمر للبطارية.

- حزم البطارية المعيبة

سيكتشف هذا الشاحن حزمة بطارية معيبة. عند إدخال حزمة بطارية معيبة في الشاحن ، سيحاول الشاحن إصلاحها. ستتوقف هذه العملية حوالي 30 دقيقة (سيكون الضوء أحمر). في حالة نجاح الإصلاح ، سيبدأ الشاحن تلقائياً في شحن حزمة البطارية بأعلى سعة ممكنة (سيكون الضوء أحمر). إذا أصبح الضوء

أحمر ووميض ، فإن حزمة البطارية قد نفدت.

ملحوظة: لا تزال حزم البطاريات التي تم إصلاحها قابلة للاستخدام ولكن لا

يُتوقع أن تؤدي الكثير من العمل مثل حزم البطاريات الجديدة.

ملاحظات الشحن الهامة

1. بالنسبة لبطارية جديدة أو بطارية كانت مخزنة لبعض الوقت ، يرجى إعادة شحن البطارية قبل الاستخدام. إذا كنت ترغب في تخزين البطارية لفترة طويلة ، فيرجى شحن مجموعة البطارية بالكامل لضمان أقصى عمر للبطارية.
2. يمكن الحصول على عمر أطول وأداء أفضل إذا تم شحن البطارية عندما تكون درجة حرارة الهواء بين 18 درجة مئوية و 24 درجة مئوية. لا تقم بشحن مجموعة البطارية في درجات حرارة أقل من 0 درجة مئوية ، أو أعلى من 40 درجة مئوية. هذا مهم لأنه يمكن أن يمنع حدوث تلف خطير لحزمة البطارية.
3. لا تقم أبداً بتجميد الشاحن أو عمره في الماء أو أي سائل آخر.
4. عندما تفشل حزمة البطارية في إنتاج طاقة كافية للمهام التي تم القيام بها بسهولة في السابق ، يرجى إعادة شحن البطارية ، ولا تستمر في الاستخدام في ظل هذه الحالة. يمكنك شحن حزمة مستخدمة جزئياً وقمًا تشاء دون أي تأثير سلبي على حزمة البطارية.
5. عند الشحن ، من الطبيعي أن يصبح الشاحن وحزمة البطارية دافئين عند لمسهما.
6. إذا لم يتم شحن البطارية بشكل صحيح:
- افحص التيار في مأخذ الطاقة عن طريق توصيل جهاز آخر.
- قم بتوصيله وفصله للتحقق مما إذا كان الشاحن على ما يرام
- تحقق مما إذا كانت البطارية قد تعرضت للتلف
- افصل الشاحن وحزمة البطارية إلى مكان تكون فيه درجة حرارة الهواء المحيط حوالي 18 درجة مئوية - 24 درجة مئوية.
- إذا استمرت مشكلة الشحن ، فخذ الأداة وحزمة البطارية والشاحن إلى مركز خدمة معتمد.
- في ظل ظروف معينة ، عند توصيل الشاحن بمصدر الطاقة ، يمكن أن تتأثر نقاط التلامس المكشوفة داخل الشاحن بمواد غريبة. يجب إبقاء المواد الغريبة ذات الطبيعة الموصلة مثل الجسيمات المعدنية بعيداً عن تجاويف الشاحن. أفضل الشاحن دائماً عن مصدر الطاقة في حالة عدم وجود حزمة بطارية في الشاحن أو قبل محاولة التنظيف.

استكشاف الأخطاء وإصلاحها

1. لا يمكن تركيب البطارية في شاحن البطارية. لماذا؟!
 - أ) تحقق مما إذا كان الشاحن وحزمة البطارية مصممان خصيصاً للعمل معاً.
 - ب) لا يمكن إدخال البطارية إلا في الشاحن في اتجاه واحد. قم بتدوير البطارية حتى يمكنك إدخالها في الفتحة. يجب أن يكون ضوء المؤشر أخضر ويومض عند شحن البطارية.
2. أسباب أوقات الشحن المختلفة
 - أ) يمكن أن يتأثر وقت الشحن بالعديد من الأسباب التي لا تعتبر عيوباً في منتجك. إذا تم تفريغ البطارية جزئياً فقط ، فقد تتم إعادة شحنها في أقل من وقت الشحن المحدد.
 - ب) إذا كانت مجموعة البطارية ودرجة الحرارة المحيطة شديدة البرودة / الساخنة ، فقد يستغرق إعادة الشحن وقتاً أطول. يرجى العثور على بيئة مناسبة مع درجة حرارة هواء مناسبة لبده الشحن.
 - ج) إذا كانت حزمة البطارية ساخنة جداً ، فقم بإزالة حزمة البطارية من الشاحن وادرك حزمة البطارية حتى تبرد أو لا إلى درجة الحرارة المحيطة ثم يمكن بدء إعادة الشحن.

اعمال صيانة

قميل الهالكيس (الغيشة) بمأخذ التوصيل إجراءا يتعدى خدمتها صيانة.



لا تتطلب أداتك أي ترتيب أو صيانة إضافية. لا تستخدم أبداً الماء أو المنظفات الكيميائية لتنظيف أداتك. مسح تنظيف بقعة قماش جافة. احفظ أداتك دائماً في مكان جاف.

في حالة تلفك أو جيبك، يجب استبدال المنقب لاشركه كصيانة أو وكيل خدمة الخاص بها أو بالأشياء صالمة هليين بكلمة التلشن بخطر.

قائمة المكونات

1. شاحن
2. ضوء مؤشر الشحن
3. منفذ شحن مزدوج

معلومات تقنية

100-240V~50/60Hz , 105W			فولط الشاحن	
يصرقاً دجك 4A ، 20V 			انتاج التيار الكهربائي 1	
			انتاج التيار الكهربائي 2	
إجمالي 4A			DXB2	
			DXB4	
			GXB5	
أنا أيون			شحن البطارية	
(GXB5) 5.0Ah	(DXB4) 4.0Ah	(DXB2) 2.0Ah	قدرة البطارية	
تقني 75د	عاس 1	تقني 30د	لعدد 1 بطارية	وقت الشحن
نات عاس 2.5	نات عاس 2	عاس 1	لعدد 2 بطارية	
			فئة الحماية	
0.4 كجم			وزن الماكينة	

للحصول على البيانات الفنية للأشواوع و عدد الخلايا والسعة المقدرة للبطاريات التي يمكن شحنها ، يرجى الرجوع إلى لوحة اسم حزمة البطارية التي توفرها الشركة المصنعة.

الرموز

اقرأ دليل التشغيل.



تحذير



لاستخدام الداخل فقط



قبيل (صمام كهربائي)



عمل مزدوج



المحطة الموجبة



المحطة السالبة



يجب عدم التخلص من نفايات المنتجات الكهربائية مع النفايات المنزلية. يُرجى إعادة التدوير في الأماكن المخصصة لإعادة التدوير. أرجع إلى السلطات المحلية أو بائع التجزئة للحصول على نصائح بخصوص إعادة التدوير.



تحذيرات السلامة العامة

تحذير! اقرأ جميع تحذيرات السلامة وجميع التعليمات. قد قد يؤدي عدم اتباع التحذيرات والإرشادات إلى حدوث صدمة كهربائية و / أو حريق و / أو إصابة خطيرة.



احفظ كافة التحذيرات والإرشادات للرجوع إليها في المستقبل.

يُمنى للأطفال الذين تتراوح أعمارهم بين 8 سنوات وأكثر والأشخاص ذوي القدرات البدنية أو الحسية أو العقلية المنخفضة أو أولئك الذين لا يمتلكون الخبرة والمعرفة الكافية استخدام هذا الجهاز شريطة الإشراف عليهم أو إخبارهم بتعليمات الاستخدام الآمن للجهاز، وإدراك المخاطر التي ينطوي عليها استخدام الجهاز. وينبغي ألا يلعب الأطفال بهذا الجهاز، كما لا ينبغي أيضاً قيامهم بتنظيف الجهاز وإجراء عمليات صيانة المستخدم له دون إشراف. في حالة تلف سلك الادماد، يجب استبداله من قبل الشركة المصنعة أو وكيل الخدمة التابع لها أو الأشخاص المؤهلين بشكل مشابه من أجل تجنب الخطر.

تعليمات إضافية للسلامة لشاحن البطارية

1. قبل الشحن، اقرأ التعليمات.
2. لا تقم بشحن البطارية.
3. يرجى عدم استخدام أجهزة هاشحن المصنعة على أجهزة غير التهيئة مصممة لها. هذا الجهاز غير معد للاستخدام من قبل الأشخاص الذين يعانون نقصاً في القدرات الجسدية أو الحسية أو العقلية، أو الذين تعوزهم الخبرة والمعرفة (بما في ذلك الأطفال)، إلا تحت إشراف شخص مسؤول أو إعطائهم إرشادات تتعلق باستخدام الجهاز.
4. قبل الشحن، تأكد من أن الشاحن مطبق التردد المحلي.
5. لا تستخدم في الأماكن المغلقة، أو لاتعرضه للمطر.
6. يجب حماية جهاز الشحن من الرطوبة.
7. لا تستخدم جهاز الشحن في الهواء الطلق.
8. لا تقلل من الاتصال بالشاحن أو الشاحن.
9. احترم قطبية "+/-" عند الشحن.
10. لا تقم بفتح أو تعديلها. الاحتفاظ بها بعيداً عن متناول الأطفال.
11. لا تقوم بشحن بطاريات المصنعين الآخرين أو البطاريات الغير مناسبة.
12. تأكد من اتصال شاحن البطارية والبطارية بشكل صحيح.
13. حافظ على فتحات شاحن البطارية خالية من الأجسام الغريبة ومحمية من الأوساخ والرطوبة. قم بتخزينها في مكان جاف وخالٍ من الصقيع. يجب مراقبة الأطفال أثناء تشغيل الجهاز للتأكد من عدم عبثهم بالجهاز.
14. عند شحن البطاريات، تأكد من أن شاحن البطارية في منطقة جيدة التهوية وبعيداً عن المواد القابلة للاشتعال. يمكن أن تصبح البطاريات ساخنة أثناء الشحن. لا تشحن أي بطاريات فوق طاقتها. تأكد من عدم ترك البطاريات وأجهزة الشحن بدون إشراف أثناء الشحن.
15. يُمنى للأطفال الذين تتراوح أعمارهم بين 8 سنوات وأكثر والأشخاص ذوي القدرات البدنية أو الحسية أو العقلية المنخفضة أو أولئك الذين لا يمتلكون الخبرة والمعرفة الكافية استخدام هذا الجهاز شريطة الإشراف عليهم أو إخبارهم بتعليمات الاستخدام الآمن للجهاز، وإدراك المخاطر التي ينطوي عليها استخدامه. وينبغي ألا يعيثر الأطفال بهذا الجهاز، كما لا ينبغي أيضاً قيامهم بتنظيفه وإجراء عمليات صيانة المستخدم له دون خضوعهم لإشراف.
17. لا تقم بعبء شاحن البطارية غير قابل للشحن، لأنه يمكن أن تنكسر حرارة.
18. يمكن للمنتج أن يتكيف مع نفسه لكل من 50 و 60 هرتز، ولا يلزم اتخاذ أي إجراء من المستخدمين لتغيير تردد المنتج بين 50 و 60 هرتز.
19. يمكن الحصول على عمر أطول وأداء أفضل إذا تم شحن البطارية عندما تكون درجة حرارة الهواء بين 18 درجة مئوية و 24 درجة مئوية. لا تشحن مجموعة البطارية في درجات حرارة أقل من 0 درجة مئوية، أو أعلى من 40 درجة مئوية. هذا مهم لأنه يمكن أن يمنع حدوث تلف خطير لحزمة البطارية.
20. لا تشحن سوى حزمة بطاريات من طراز مطابق مقدمة من الشركة المصنعة ومن الطرز ذاتها التي توصي بها الشركة المصنعة.

CAT[®]



www.catpowertools.com



©2023 Caterpillar. CAT, CATERPILLAR, their respective logos, "Caterpillar Yellow," the "Power Edge" trade dress as well as corporate and product identity used herein, are trademarks of Caterpillar and may not be used without permission. Positec Group Limited, a licensee of Caterpillar Inc

AR03061200